

L'attrezzo
giusto al
momento
giusto

NOLEGGIO

BigRENT
NOLEGGIO





BigRent Noleggio

**COSSA SRL
SUSA (TO)**

Via E. O. Pistoletto, 11 10059
0122 882252
susa@bigrent.it

BigRent Noleggio

**COSSA SRL
VILLAR FOCCHIARDO (TO)**

Via Nazionale del Moncenisio, 41 10050
011 9645125
villarfocchiardo@bigrent.it

BigRent Noleggio

**COSSA SRL
AVIGLIANA (TO)**

Via XXV Aprile, 5 10051
011 18956712
avigliana@bigrent.it

BigRent Noleggio

**COSTRUIRE SRL
SANTENA**

Via Asti, 47 10026
011 9456390 - int.3
santena@bigrent.it

BigRent Noleggio

**DE TOMMASI SRL
CHIERI**

Strada del Ritano, 43 10123
011 0684766
chieri@bigrent.it

BigRent Noleggio

**DE TOMMASI SRL
CHIVASSO (TO)**

Corso Galileo Ferraris, 154 10034
011 9112225
chivasso@bigrent.it

BigRent Noleggio

**DE TOMMASI SRL
ASTI**

Corso Savona, 387 14100
0141 593215
asti@bigrent.it

BigRent Noleggio

**DE TOMMASI SRL
NIZZA MONFERRATO (AT)**

Via Alessandria, 47 14049
0141 721170
nizzamonferrato@bigrent.it

BigRent Noleggio

**DE TOMMASI SRL
TORINO NORD**

Via Occimiano, 37 10156
011 2731970
torinobertolla@bigrent.it

BigRent Noleggio

**DE TOMMASI SRL
RACCONIGI (CN)**

Corso Principe di Piemonte 66/68 12035
0172 1801162
racconigi.detommasi@bigmat.it

BigRent Noleggio

**I.CO.S. SRL
TORINO MIRAFIORI**

Strada Castello di Mirafiori, 272 10135
011 3589679
torinomirafiori@bigrent.it

BigRent Noleggio

**DECOS SRL
GRUGLIASCO (TO)**

Via Generale Giuseppe Perotti 117 10095
011 784294
grugliasco@bigrent.it

BigRent Noleggio

**DECOS SRL
VENARIA REALE (TO)**

Via Aosta 15 10152
011 0603414
decos@bigmat.it

BigRent Noleggio

**DECOS SRL
VILLANOVA D'ASTI (AT)**

Strada Poirino 3 14019
0141 946197
villanovadasti@bigrent.it

INDICE

CAMION E FURGONI	11
CAMION RIBALTABILE TRILATERALE	12
CAMION RIBALTABILE POSTERIORE	13
CAMION CASSONE FISSO	13
CAMION CON GRU	14
CAMION DOPPIA CABINA	14
FURGONE MINIVAN	15
FURGONE VAN	15
FURGONE L1	16
FURGONE L2	17
FURGONE L3	18
PICK-UP 4X4	18
PULMINO 8/9 POSTI	19
PULMINO 8 POSTI ELEGANCE	19
MEZZI PER IL SOLLEVAMENTO	21
PIATTAFORMA AUTOCARRATA PIAGGIO	22
PIATTAFORMA AUTOCARRATA 19-20M	24
PIATTAFORMA AUTOCARRATA 24-25M	27
PIATTAFORMA AUTOCARRATA 27M	31
PIATTAFORMA SU CINGOLI	32
PIATTAFORMA A PANTOGRAFO CINGOLATA	35
PIATTAFORME A PANTOGRAFO ELETTRICHE	36
PIATTAFORMA A PANTOGRAFO DIESEL 12 M	38
SEMOVENTE DIESEL 16 M	39
TRABATTELLO BASE STRETTA	40
TRABATTELLO BASE MEDIA	40
TRABATTELLO BASE LARGA	41
TRABATTELLO PIEGHEVOLE PER INTERNO	41
TELESCOPICO FISSO 6 M	42
TELESCOPICO FISSO 13 M	45
TELESCOPICO FISSO 17 M	46
ACCESSORI PER TELESCOPICI FISSI	47
SOLLEVATUTTO	48
TRANSPALLET	48
CARRELLO ELETTRICO CINGOLATO SALISCALE	49
CARRELLO ELETTRICO SALISCALE	49
CARRELLO MANUALE SALISCALE	50
ALZALASTRE	50
ELEVATORE MONTACARICHI	51
ACCESSORI PER MONTACARICHI	51
BENNA CONICA	52
BENNA AUTOSCARICANTE	52
PINZA POSA CORDOLI	53
MOVIMENTO TERRA	55
MINIESCAVATORE 9-10QLI	56
MINIESCAVATORE 12QLI	56
MINIESCAVATORE 16-17QLI	57
MINIESCAVATORE 18-20QLI	57
MINIESCAVATORE 30-38QLI	58
MINIESCAVATORE 50-60QLI	59
MINIESCAVATORE 85QLI	59

MARTELLO DEMOLITORE PER ESCAVATORE	60
PINZA PER DEMOLIZIONE PER ESCAVATORI DA 60-85QLI	61
TRIVELLA PER MINIESCAVATORE	62
TESTA MULTIFUNZIONE	62
TRINCIA	63
PINZA DA LEGNO CON ROTORE	63
SKID LOADER 12 QLI GOMMATO	64
SKID LOADER 18 QLI GOMMATO	64
SKID LOADER 30 QLI GOMMATO	65
SKID LOADER 37 QLI GOMMATO	65
SKID LOADER 35 QLI CINGOLATO	66
SKID LOADER 45 QLI CINGOLATO	66
FRESA PER ASFALTO	67
BENNA MISCELATRICE	67
SPAZZOLONE PULIZIA C/SERBATOIO ACQUA	68
MOTOCARRIOLA 5-8QLI	68
BETONIERA PER MOTOCARRIOLA 7QLI	69
MOTOCARRIOLA 10-12QLI	69
BETONIERA PER MOTOCARRIOLA 10QLI	70
MOTOCARRIOLA 15QLI PALA AUTOCARICANTE	70
MOTOCARRIOLA 15QLI CASSONE ROTANTE	71

COMPATTAZIONE **73**

RULLO COMPATTATORE 15QLI	74
RULLO VIBRANTE	74
PIASTRA VIBRANTE	75
PIASTRA VIBRANTE A BATTERIA	76
COSTIPATORE VERTICALE 60/70 KG	76

TAGLIO, DEMOLIZIONE E CAROTAGGIO **77**

COMPRESSORE ELETTRICO	78
MOTOCOMPRESSORE	78
SCALPELLATORE ELETTRICO SDS-PLUS	79
MARTELLO DEMOLITORE ELETTRICO 5/8 KG SDS-MAX	79
MARTELLO DEMOLITORE/ROTATIVO ELETTRICO 7/12 KG SDS-MAX	80
MARTELLO DEMOLITORE ELETTRICO 10/12 KG SDS-MAX	80
MARTELLO DEMOLITORE ELETTRICO 16/17 KG ESAGONALE	81
MARTELLO DEMOLITORE A BATTERIA 25 KG ESAGONALE	81
MARTELLO DEMOLITORE AD ARIA 25 KG	82
MARTELLO DEMOLITORE ELETTRICO 25/30 KG ESAGONALE	82
MARTELLO DEMO PERFORATORE A BATTERIA SDS-MAX	83
CAROTATRICE A BATTERIA A UMIDO	83
CAROTATRICE A SECCO	84
CAROTATRICE UMIDO MEDIO	85
CAROTATRICE UMIDO GRANDE	85
POMPA SOTTOVUOTO PER CAROTATRICI	86
SERBATOIO PER CAROTATRICE A BATTERIA	86
SERBATOIO A PRESSIONE 10 L	87
TAGLIAGIUNTI	87
MOTOTRONCATRICE A MISCELA	88
MOTOTRONCATRICI A BATTERIA	88
MOTOTRONCATRICE ELETTRICA	89
SEGATRICI PER CERAMICA	89
TAGLIAPIASTRELLE	90

SEGATRICE PER BLOCCHI A DISCO	91
SEGATRICE PER BLOCCHI A NASTRO	91
SEGA CIRCOLARE DA CANTIERE	92
SEGA DA BANCO PER LEGNO	92
SEGA PER FERRO	93
TRANCIA PER AUTOBLOCCANTI	93
CESOIE PER CAPPOTTI	94
ABBATTITORE POLVERI	94

GRUPPI ELETTOGENI E ILLUMINAZIONE **95**

GRUPPO ELETTOGENO 3 KVA	96
GRUPPO ELETTOGENO 3 KVA STABILIZZATO	96
GRUPPO ELETTOGENO 5 - 6 - 7 KVA	97
GRUPPO ELETTOGENO 12 - 15 KVA	97
GRUPPO ELETTOGENO 22 - 45 KVA	98
GRUPPO ELETTOGENO 66 - 110 KVA	99
TORRE FARO ELETTRICA E A BATTERIA	99
TORRE FARO A GASOLIO	100

ALLESTIMENTO CANTIERE **101**

MONOBLOCCO COIBENTATO	102
MONOBLOCCO BAGNO/DOCCIA	102
MONOBLOCCO BAGNO ALLACCIO FOGNA	103
BAGNO PVC ALLACCIO FOGNA C/SERBATOIO 900 LT	103
CONTAINER NAVALE	104
TETTOIA PER BETONIERE	104
TUNNEL PEDONALE	104
PARAPETTO PER SOLETTA	105
PARAPETTO PER CORDOLO	105
PARAPETTO A MENSOLA	105
PARAPETTO INCLINATO	106
RECINZIONI MOBILI DA CANTIERE	106
TRANSENNE	106
NEW-JERSEY BIANCO-ROSSO	107
IMPIANTO SEMAFORICO	107
CARTELLI	107

ATTREZZATURA E UTENSILI DA CANTIERE **109**

PUNTELLI ARMATURA	110
PANNELLO ARMATURA GIALLO	110
STAFFA AD ELICA PER ARMATURA	111
FERRO A "U" PER PANNELLI GIALLI	111
TRAVE IN LEGNO PER ARMATURA	112
BENNA AUTOSCARICANTE	112
SCARICO MACERIE	113
NASTRO TRASPORTATORE	113
QUADRO ELETTRICO MONOFASE	114
QUADRO ELETTRICO TRIFASE	114
TASSELLATORE A BATTERIA SDS-PLUS	115
TASSELLATORE A BATTERIA SDS-MAX	115
TASSELLATORE 230V SDS-PLUS	116
AVVITATORE A BATTERIA	116
AVVITATORE A IMPULSI 1/2" QUADRO BATTERIA	117
AVVITATORE A IMPULSI 3/4" QUADRO BATTERIA	117

MISCELATORE	118
CHIODATRICE COMPATTA	118
SEGNETTO DRITTO	119
GROPPINATRICE A BATTERIA	119
RIVETTATRICE COMPATTA	120
SCANALATORE	120
SEGA CIRCOLARE	121
SMERIGLIATRICE 115 A BATTERIA	121
SMERIGLIATRICE 125 A BATTERIA	122
SMERIGLIATRICE 230 A BATTERIA	122
SMERIGLIATRICE 230 V	123
LIVELLA LASER	123
SALDATRICE A ELETTRODI	124
VIDEOISPEZIONE	124
TERMOCAMERA	125
IGROMETRO	125
POMPA SOMMERSA	126
FRESATRICE	126

TRATTAMENTO SUPERFICI E PULIZIA 127

AIRLESS PER VERNICE ELETTRICO	128
AIRLESS A MEMBRANA	128
AIRLESS A PISTONI	129
SCARIFICATRICE	129
SCARIFICATRICE MONOFASE	130
SCARIFICATRICE TRIFASE	130
STRIPPATRICE MONOFASE	131
MONOSPAZZOLA	131
LEVIGATRICE ORBITALE	132
LEVIGATRICE GIRAFFA	132
LEVIGATRICE PER CLS MONOFASE	133
LEVIGATRICE PER CLS TRIFASE	133
FRESA INTONACO	134
SCROSTATORE AD AGHI	134
SABBIATRICE ALTA PRESSIONE	135
SABBIATRICI BASSA PRESSIONE	135
ASPIRATORE	136
ASPIRATORE PER LIQUIDI	136
ASPIRATORE PER LEVIGATRICI /SCARIFICATORI	137
IDROPULITRICE MONOFASE ACQUA FREDDA	137
IDROPULITRICE MONOFASE ACQUA CALDA	138
IDROPULITRICE TRIFASE ACQUA CALDA	138
PULISCI MATTONI	139
LAVASCIUGA PAVIMENTI	139

SOTTOFONDI, INTONACI, CLS, E INSUFFLAGGIO 141

POMPA SOTTOFONDI E MASSETTI	142
INTONACATRICE PER TRADIZIONALE DA INTERNO	142
INTONACATRICE PER TRADIZIONALE MONOFASE	143
INTONACATRICE PER TRADIZIONALE TRIFASE	143
INTONACATRICE PER PREMISCELATI	144
INTONACATRICE PER PREMISCELATO TRIFASE	144
LISCIATRICI PER CLS	145
STAGGIA VIBRANTE	145

VIBRATORE PER CALCESTRUZZO	146
VIBRATORE PER CALCESTRUZZO A BATTERIA	146
BETONIERA 130/140 L	147
BETONIERA 190 L	147
BETONIERA 250/350 L	148
BETONIERA PLANETARIA 80/120 L	148
IMPASTATRICE ORIZZONTALE 100 LT	149
MACCHINA INSUFFLAGGIO	149
MACCHINA INSUFFLAGGIO POLISTIROLO	150

RISCALDAMENTO E CLIMATIZZAZIONE 151

GENERATORE ARIA CALDA PICCOLO	152
GENERATORE ARIA CALDA MEDIO	152
GENERATORE ARIA CALDA GRANDE	153
GENERATORE ARIA CALDA ELETTRICO MONOFASE 3 KW	153
GENERATORE ARIA CALDA ELETTRICO TRIFASE 15 KW	154
DEUMIDIFICATORE	154
VENTILATORE ASSIALE	155

GIARDINAGGIO 157

ARIEGGIATORE	158
MOTAZAPPA	158
MOTOCOLTIVATORE	159
DECESPUGLIATORE	159
BIOTRITURATORE	160
MOTOSEGA	160
ELETTROSEGA A BATTERIE	161
RASAERBA 4T	161
TAGLIASIEPI A MOTORE	162
TAGLIASIEPI A BATTERIA	162
MOTOTRIVELLA	163
SOFFIATORE SPALLEGGIATO	163
FRESACEPPI	164

RILASCIO PATENTINI 165

I NOSTRI CORSI	166
----------------	-----



CAMION E FURGONI

CAMION
FURGONI
PICK UP
PULMINI

CAMION RIBALTABILE TRILATERALE

SPECIFICHE

Grande capacità di carico, agile e leggero, ideale per trasporto di merci

	IVECO DAILY	RENAULT MAXITY	PEUGEOT BOXER
POSTI	3	3	3
ALIMENTAZIONE	diesel	diesel	diesel
DIMENSIONI CASSONE	2,05 m x 3,05 m	1,80 m x 3,05 m	2,05 m x 3,10 m
PORTATA	1000 kg	1150-1200 kg	1400 kg
RIBALTABILE	trilaterale	trilaterale	trilaterale
GUIDA	con patente B	con patente B	con patente B

	ISUZU M21	MITSUBISHI FUSO	RENAULT MASTER
POSTI	3	3	3
ALIMENTAZIONE	diesel	diesel	diesel
DIMENSIONI CASSONE	1,80 m x 3,05 m	1,80 x 3,10 m	2,0 x 3,20 m
PORTATA	1180 kg	1010 kg	880-1177kg
RIBALTABILE	trilaterale	trilaterale	trilaterale
GUIDA	con patente B	con patente B	con patente B

	FORD TRANSIT	NISSAN CABSTAR NT 400
POSTI	3	3
ALIMENTAZIONE	diesel	diesel
DIMENSIONI CASSONE	2,20 x 3,28 m	1,90 x 3,10 m
PORTATA	800 kg	1200 kg
RIBALTABILE	trilaterale	trilaterale
GUIDA	con patente B	con patente B



**DA RESTITUIRE
CON IL PIENO
DI CARBURANTE.**

CAMION RIBALTABILE POSTERIORE

SPECIFICHE

Estesa superficie di carico ed eccezionale manovrabilità negli spazi stretti, versatile e funzionale

	PORTEREI NP6	PIAGGIO PORTER MAXXI
POSTI	2	2
ALIMENTAZIONE	benzina/gpl	benzina
DIMENSIONI CASSONE	1,80 m x 2,80/3,08 m	1,56 m X 2,40 m
PORTATA	1070 kg	1060 kg
RIBALTABILE	posteriore	posteriore
GUIDA	con patente B	con patente B



CAMION CASSONE FISSO

SPECIFICHE

Camion dotato di cassone di grande formato ideale per carichi particolarmente voluminosi e lunghi

	ISUZUM21	IVECO DAILY
POSTI	3	3
ALIMENTAZIONE	diesel	diesel
DIMENSIONI CASSONE	4,50 m x 1,85 m	2,07 m x 4,10 m
PORTATA	1240 kg	1360 kg
GUIDA	con patente B	con patente B



**DA RESTITUIRE
CON IL PIENO
DI CARBURANTE.**

Chiama o visita la sede più vicina per i prezzi.

Chiama o visita la sede più vicina per i prezzi.

CAMION CON GRU

SPECIFICHE

Camion con estesa superficie di carico, compatto ed efficiente

	RENAULT MAX CITY	IVECO DAILY
POSTI	3	3
ALIMENTAZIONE	diesel	diesel
DIMENSIONI CASSONE	1,80 m x 3,20 m	2,04 m x 3,57 m
PORTATA	900 kg	510 kg
GUIDA	con patente B	con patente B



**DA RESTITUIRE
CON IL PIENO
DI CARBURANTE.**

CAMION DOPPIA CABINA

SPECIFICHE

Ideale per le attività che prevedono lo spostamento di una squadra di lavoro e dell'attrezzatura

	FORD TRANSIT	RENAULT MASTER
POSTI	7	7
ALIMENTAZIONE	diesel	diesel
DIMENSIONI CASSONE	2 m x 3 m	2,10 m x 2,48 m
PORTATA	1020 kg	1200 kg
GUIDA	con patente B	con patente B



**DA RESTITUIRE
CON IL PIENO
DI CARBURANTE.**

Chiama o visita la sede più vicina per i prezzi.

FURGONE MINIVAN

SPECIFICHE

Il furgone sorprendente per leggerezza, comfort e facilità di guida

	PEUGEOT PARTNER	FORD COURIER	RENAULT EXPRESS
POSTI	3	2	2
ALIMENTAZIONE	diesel	diesel	diesel
DIMENSIONI CASSONE	1,25 m x 1,45 m x 1,40 h	1,48 m x 1,62 m x 1,24 h	1,41 m x 1,91 m x 1,10 h
PORTATA	563 kg	547 kg	650 kg
GUIDA	con patente B	con patente B	con patente B



**DA RESTITUIRE
CON IL PIENO
DI CARBURANTE.**

FURGONE VAN

SPECIFICHE

Furgone agile in città e veloce nei trasferimenti. Grande capacità di carico

	FIAT SCUDO	FIAT FIORINO
POSTI	3	2
ALIMENTAZIONE	diesel	diesel
DIMENSIONI	1,61m x 2,18m x 1,39 h	1,52 m x 1,48 m x 1,18 m
PORTATA	1000 kg	600 kg
GUIDA	con patente b	con patente B



**DA RESTITUIRE
CON IL PIENO
DI CARBURANTE.**

Chiama o visita la sede più vicina per i prezzi.

FURGONE L1

SPECIFICHE

Furgone ideale per il lavoro, il trasloco "fai da te" e il tempo libero

	PEUGEOT BOXER	FORD TRANSIT	FIAT DUCATO
POSTI	3	3	3
ALIMENTAZIONE	diesel	diesel	diesel
DIMENSIONI CASSONE	1,87 m x 2,60 m x 1,60 h	1,60 m x 2,55 m x 1,40 h	1,87 m x 2,60 m x 1,60 h
PORTATA	1000 kg	758 kg	1000 kg
GUIDA	con patente B	con patente B	con patente B
PASSO INTERNO	1,40 m	1,40 m	1,40 m



**DA RESTITUIRE
CON IL PIENO
DI CARBURANTE.**

FURGONE L2

SPECIFICHE

Efficiente, comodo e capiente. Ideale per il trasporto di qualsiasi merce

	PEUGEOT BOXER	IVECO DAILY
POSTI	3	3
ALIMENTAZIONE	diesel	diesel
DIMENSIONI CASSONE	1,87 m x 3,10 m x 1,90 h	1,75 m x 3,15 m x 1,80 h
PORTATA	1500 kg	1340 kg
GUIDA	con patente B	con patente B
PASSO INTERNO	1,40 m	1,30 m

	FORD TRANSIT	FIAT DUCATO
POSTI	3	3
ALIMENTAZIONE	diesel	diesel
DIMENSIONI CASSONE	1,78 m x 3,04 m x 1,88 h	1,87 m x 3,10 m x 1,90 h
PORTATA	1058 kg	1500 kg
GUIDA	con patente B	con patente B
PASSO INTERNO	1,40 m	1,40 m



**DA RESTITUIRE
CON IL PIENO
DI CARBURANTE.**

Chiama o visita la sede più vicina per i prezzi.

Chiama o visita la sede più vicina per i prezzi.

FURGONE L3

SPECIFICHE

Qualità senza compromessi per trasporto carichi voluminosi e pesanti

	PEUGEOT BOXER	FORD TRANSIT	FIAT DUCATO
POSTI	3	3	3
ALIMENTAZIONE	diesel	diesel	diesel
DIMENSIONI CASSONE	1,87 m x 3,60 m x 1,90 h	1,76 m x 3,53 m x 1,89 h	1,87 m x 3,60 m x 1,90 h
PORTATA	1500 kg	1192 kg	1500 kg
GUIDA	con patente B	con patente B	con patente B
PASSO INTERNO	1,40 m	1,40 m	1,40 m



**DA RESTITUIRE
CON IL PIENO
DI CARBURANTE.**

PICK-UP 4X4

SPECIFICHE

Progettati per soddisfare le esigenze della tua vita lavorativa e portarti ovunque

	FORD RANGER	MITSUBISHI L200	ISUZU D-MAX
POSTI	4	4	5
CAMBIO	manuale	manuale	manuale
ALIMENTAZIONE	diesel	diesel	diesel
DIMENSIONI CASSONE	1,85 m x 1,56 m	1,52 m x 1,47 m	1,53 m x 1,49 m
PORTATA	1031 Kg	1000 kg	1000 kg
GUIDA	con patente B	con patente B	con patente B



**DA RESTITUIRE
CON IL PIENO
DI CARBURANTE.**

Chiama o visita la sede più vicina per i prezzi.

PULMINO 8/9 POSTI

SPECIFICHE

Furgone versatile per trasporto persone con ampio spazio di carico

	PEUGEOT EXPERT	FIAT TALENTO
POSTI	8/9	8
CAMBIO	manuale	manuale
ALIMENTAZIONE	diesel	diesel
CAPACITA' DI CARICO	DA 1,4 A 3 MC	DA 1,8 A 4 MC
GUIDA	con patente B	con patente B



**DA RESTITUIRE
CON IL PIENO
DI CARBURANTE.**

	FORD TRANSIT	RENAULT TRAFIC
POSTI	9	9
CAMBIO	manuale	manuale
ALIMENTAZIONE	diesel	diesel
CAPACITA' DI CARICO	DA 1,3 A 3,10 MC	DA 1,4 A 3 MC
GUIDA	con patente B	con patente B

PULMINO 8 POSTI ELEGANCE

SPECIFICHE

Furgone versatile per trasporto persone con ampio spazio di carico

	FORD TOURNEO
POSTI	8
CAMBIO	manuale
ALIMENTAZIONE	diesel
CAPACITA' DI CARICO	DA 1,4 A 3 MC
GUIDA	con patente B



**DA RESTITUIRE
CON IL PIENO
DI CARBURANTE.**

Chiama o visita la sede più vicina per i prezzi.



MEZZI PER IL SOLLEVAMENTO

PIATTAFORME AUTOCARRATE
PIATTAFORME CINGOLATE
PIATTAFORME A PANTOGRAFO
SEMOVENTI
TRABATTELLI
SOLLEVATORI
ACCESSORI SOLLEVATORI
TRANSPALLET
CARRELLI SALISCALE
ALZALASTRE
ELEVATORI
ACCESSORI SOLLEVAMENTO

PIATTAFORMA AUTOCARRATA PIAGGIO

SPECIFICHE

Piattaforma aerea articolata allestita su autocarro da 3,5 tonnellate

SOCAGE 16A	
ALTEZZA MASSIMA DI LAVORO	15,90 m
DIMENSIONI CESTELLO	1,20 m x 0,70 m x 1,10 h
PORTATA MASSIMA CESTELLO	230 kg
GUIDA	con patente B
ALIMENTAZIONE	benzina



Area di lavoro

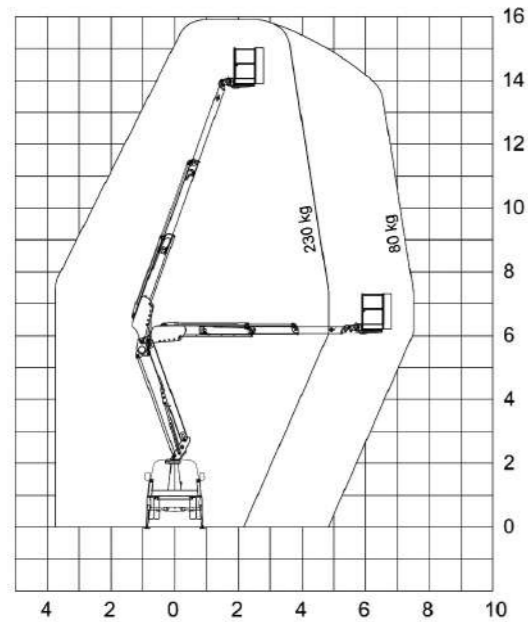

Area massima

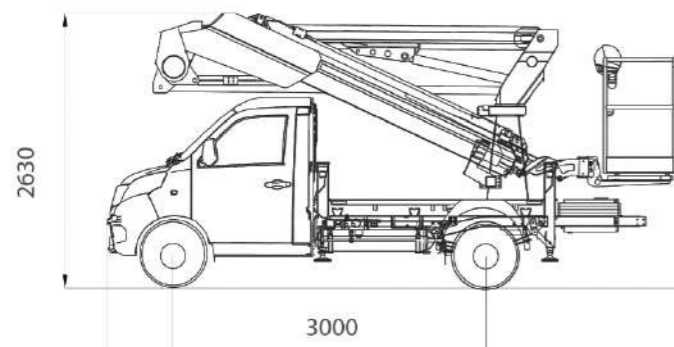
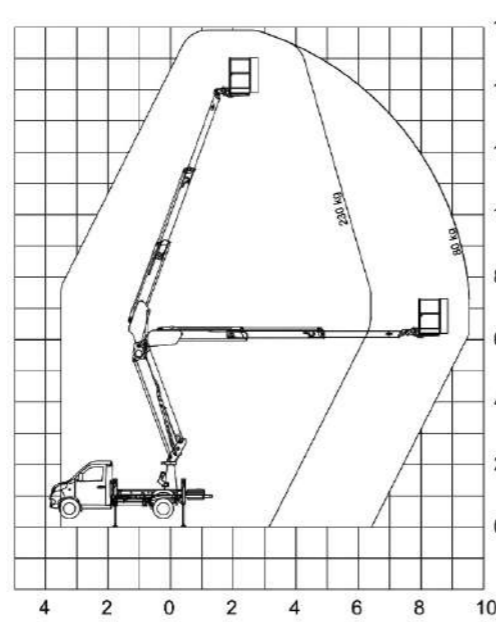

Chiama o visita la sede più vicina per i prezzi.



MULTITEL MXE 170	
ALTEZZA MASSIMA DI LAVORO	17,00 m
DIMENSIONI CESTELLO	1,20 m x 0,70 m x 1,10 h
PORTATA MASSIMA CESTELLO	250 kg
PORTATA MASSIMA CESTELLO	con patente B
GUIDA	benzina

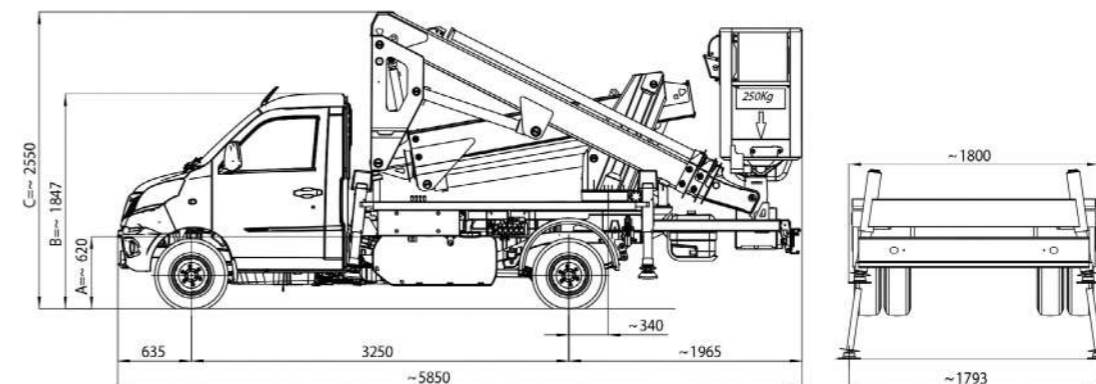
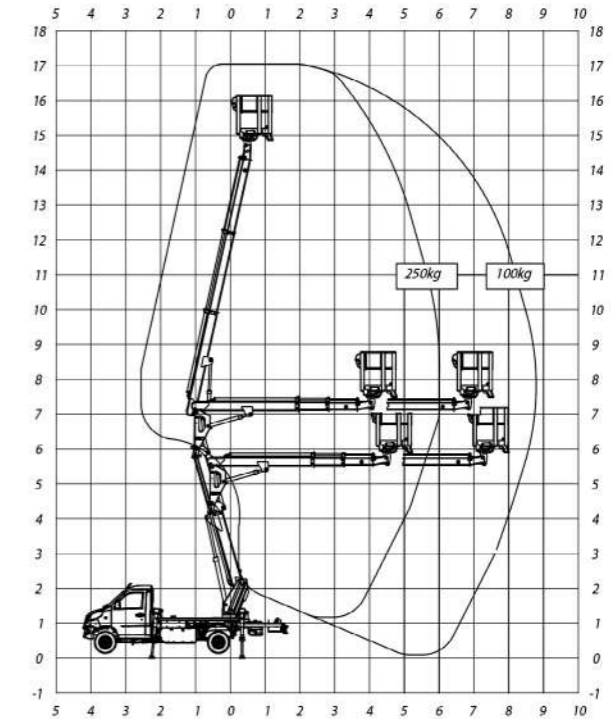
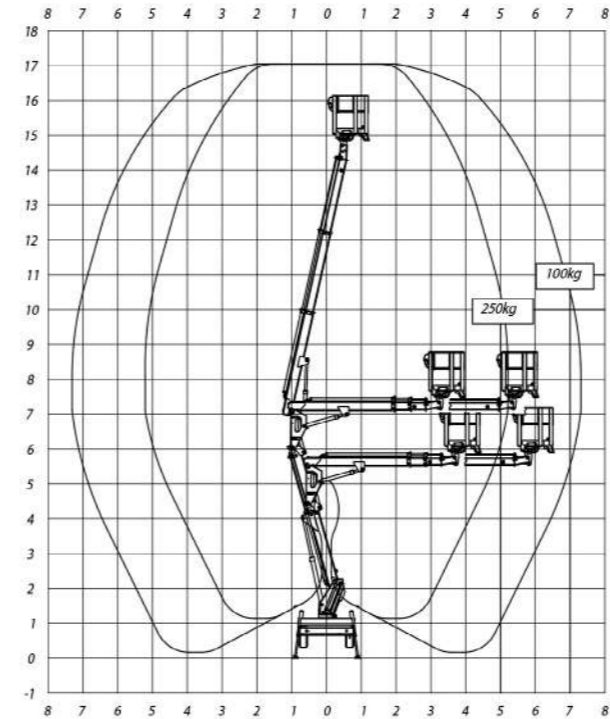

Chiama o visita la sede più vicina per i prezzi.

PIATTAFORMA AUTOCARRATA 19-20M

SPECIFICHE

Cestello autocarrato per manutenzioni, controlli e riparazioni per punti in quota.

MULTITEL HX 195	
ALTEZZA MASSIMA DI LAVORO	19,00 m
DIMENSIONI CESTELLO	1,40 m x 0,70 m x 1,10 h
PORTATA MASSIMA CESTELLO	200 kg
GUIDA	con patente B



**DA RESTITUIRE
CON IL PIENO
DI CARBURANTE.**

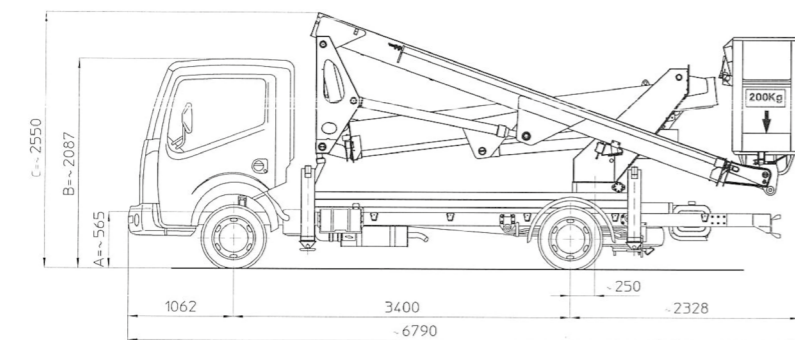
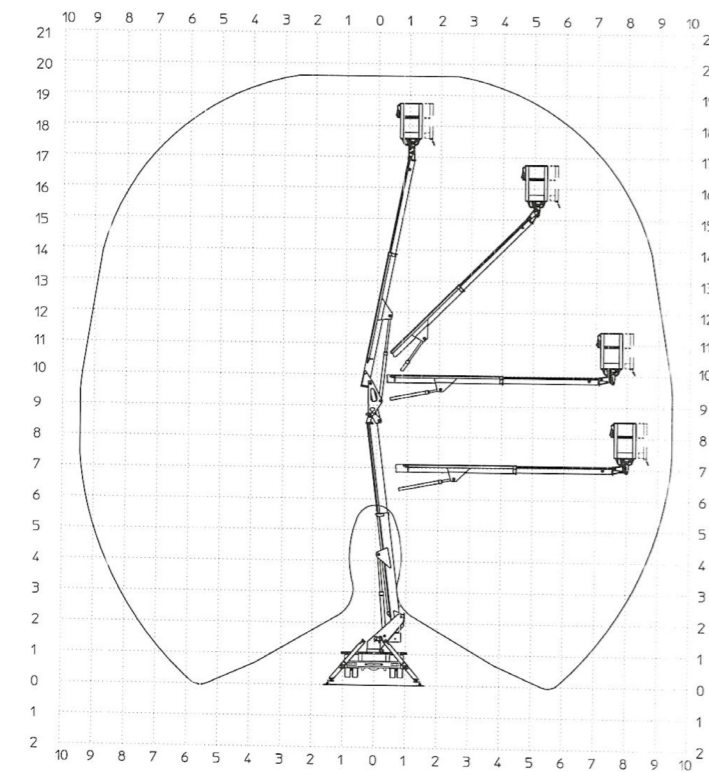

Chiama o visita la sede più vicina per i prezzi.



**DA RESTITUIRE
CON IL PIENO
DI CARBURANTE.**

MULTITEL MXE 200	
ALTEZZA MASSIMA DI LAVORO	19,90 m
DIMENSIONI CESTELLO	1,40 m x 0,70 m x 1,10 h
PORTATA MASSIMA CESTELLO	200 kg
GUIDA	con patente B

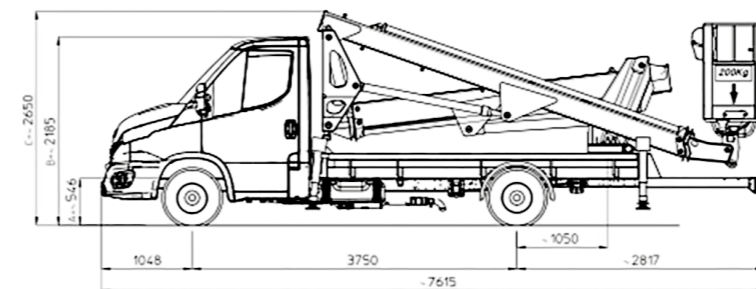
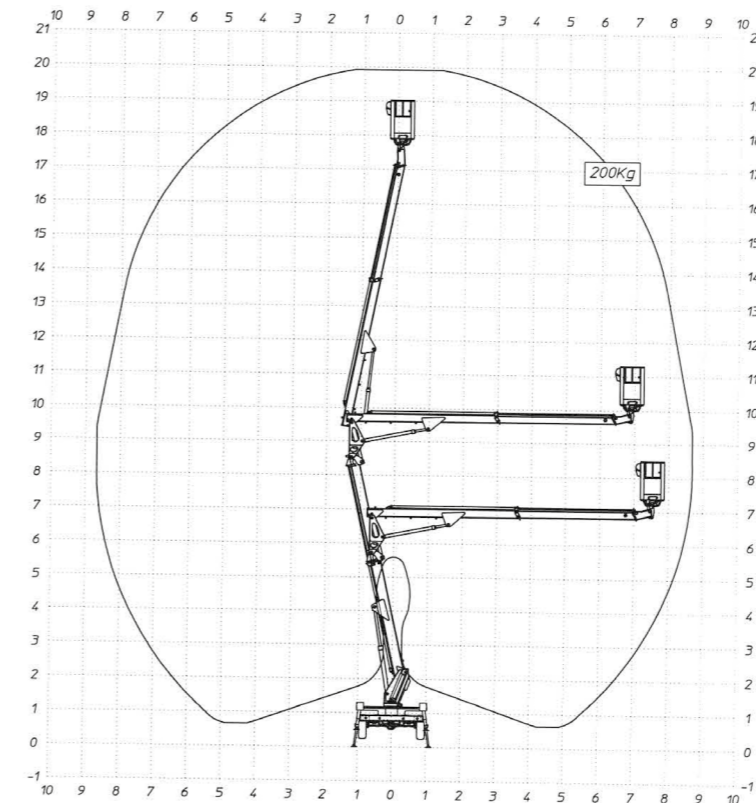

Chiama o visita la sede più vicina per i prezzi.

SOCAGE 20D

ALTEZZA MASSIMA DI LAVORO	19,60 m
DIMENSIONI CESTELLO	1,40 m x 0,70 m x 1,10 h
SBRACCIO MASSIMO	9,00 m
PORTATA MASSIMA CESTELLO	230 kg
GUIDA	con patente B



**DA RESTITUIRE
CON IL PIENO
DI CARBURANTE.**

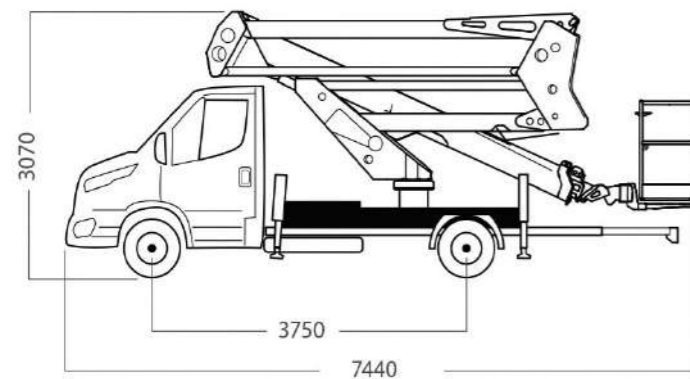
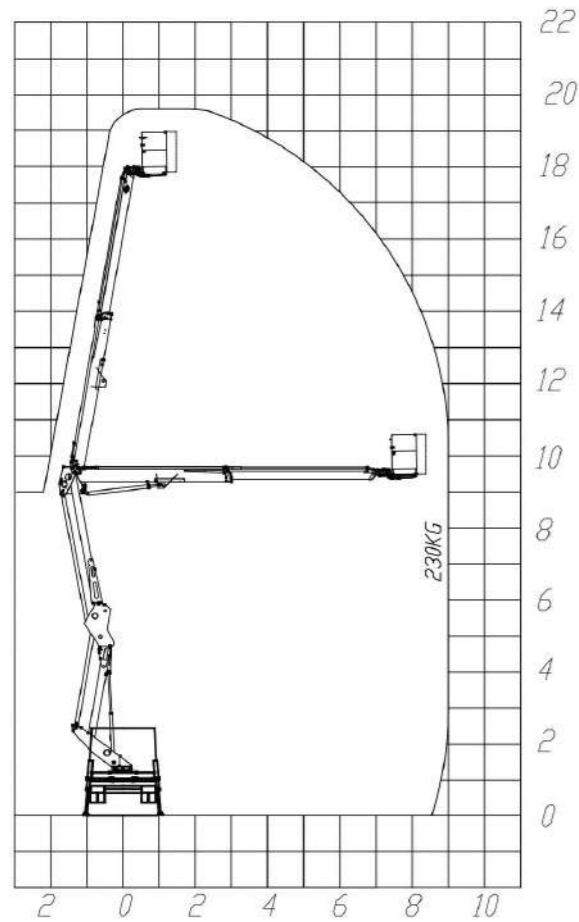

Chiama o visita la sede più vicina per i prezzi.

PIATTAFORMA AUTOCARRATA 24-25M

SPECIFICHE

Cestello autocarrato per manutenzioni, controlli e riparazioni per punti in quota.

MULTITEL MZ 250

ALTEZZA MASSIMA DI LAVORO	25,10 m
DIMENSIONI CESTELLO	1,40 m x 0,70 m x 1,10 h
PORTATA MASSIMA CESTELLO	250 kg
GUIDA	con patente B



**DA RESTITUIRE
CON IL PIENO
DI CARBURANTE.**

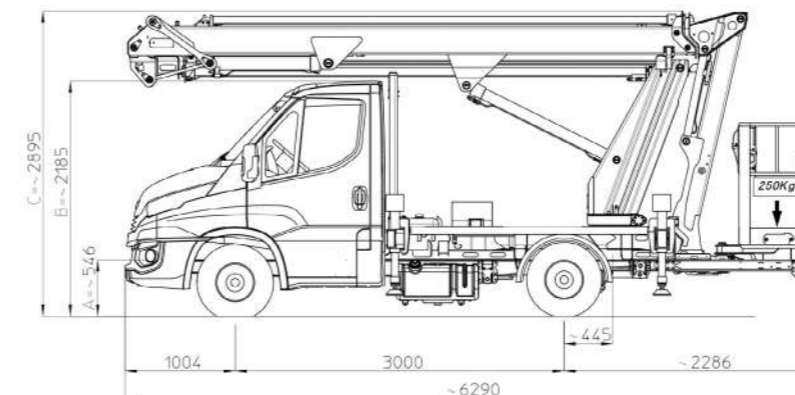
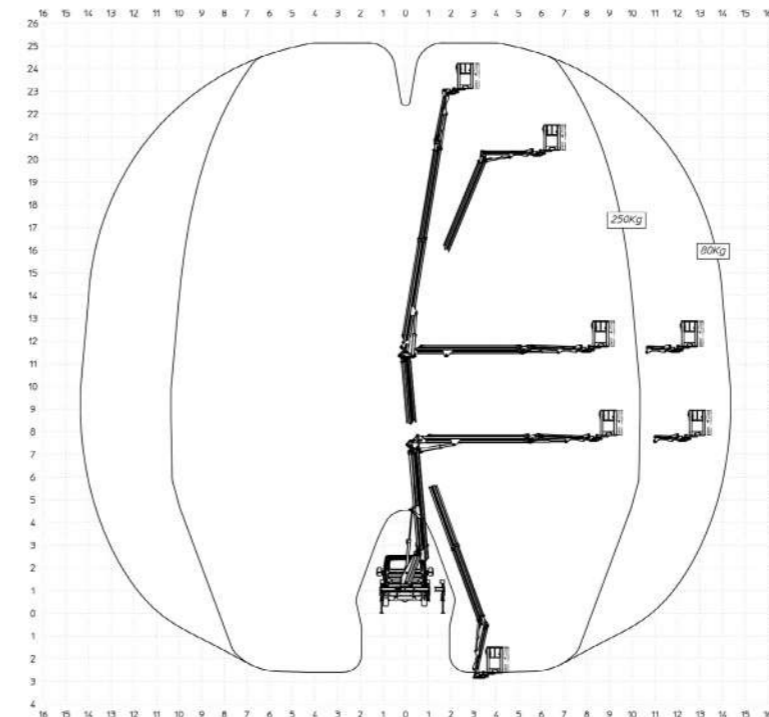

Chiama o visita la sede più vicina per i prezzi.

MULTITEL MX 250	
ALTEZZA MASSIMA DI LAVORO	25,10 m
DIMENSIONI CESTELLO	1,40 m x 0,70 m x 1,10 h
PORTATA MASSIMA CESTELLO	250 kg
GUIDA	con patente B



DA RESTITUIRE
CON IL PIENO
DI CARBURANTE.

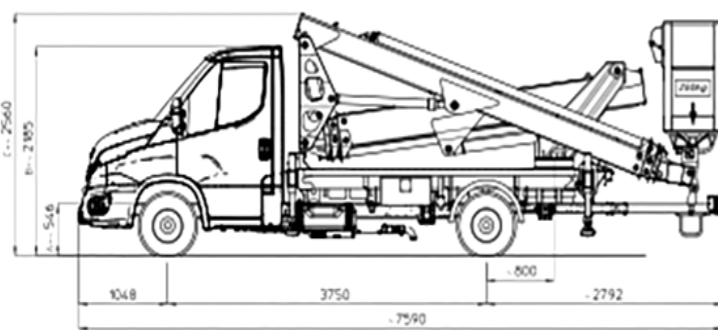
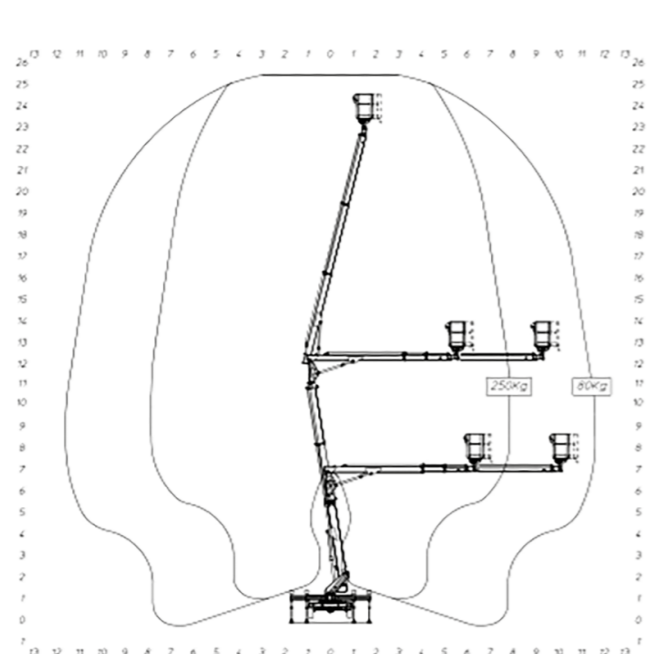

Chiama o visita la sede più vicina per i prezzi.

SOCAGE 25 D	
ALTEZZA MASSIMA DI LAVORO	23,60 m
DIMENSIONI CESTELLO	1,40 m x 0,70 m x 1,10 h
PORTATA MASSIMA CESTELLO	230 kg
GUIDA	con patente B



DA RESTITUIRE
CON IL PIENO
DI CARBURANTE.

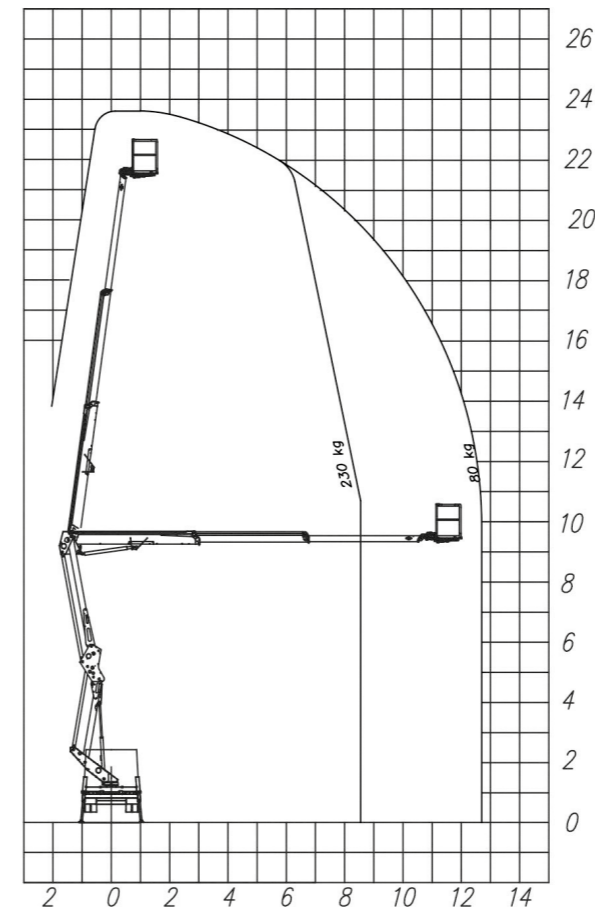

Chiama o visita la sede più vicina per i prezzi.

ISOLI PNT 240	
ALTEZZA MASSIMA DI LAVORO	23,90 m
DIMENSIONI CESTELLO	1,40 m x 0,71 m x 1,11 h
SBRACCIO MASSIMO	12,00 m
GUIDA	con patente B



**DA RESTITUIRE
CON IL PIENO
DI CARBURANTE.**

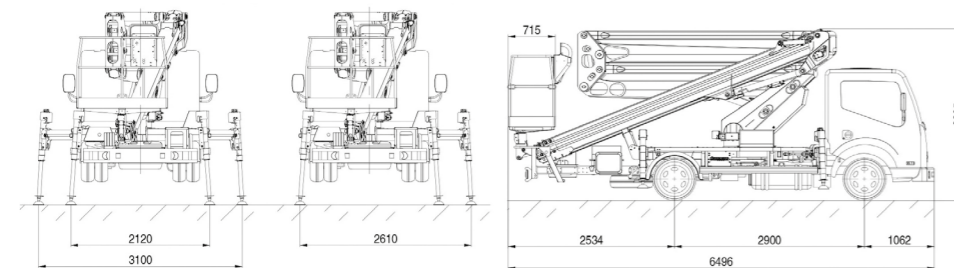
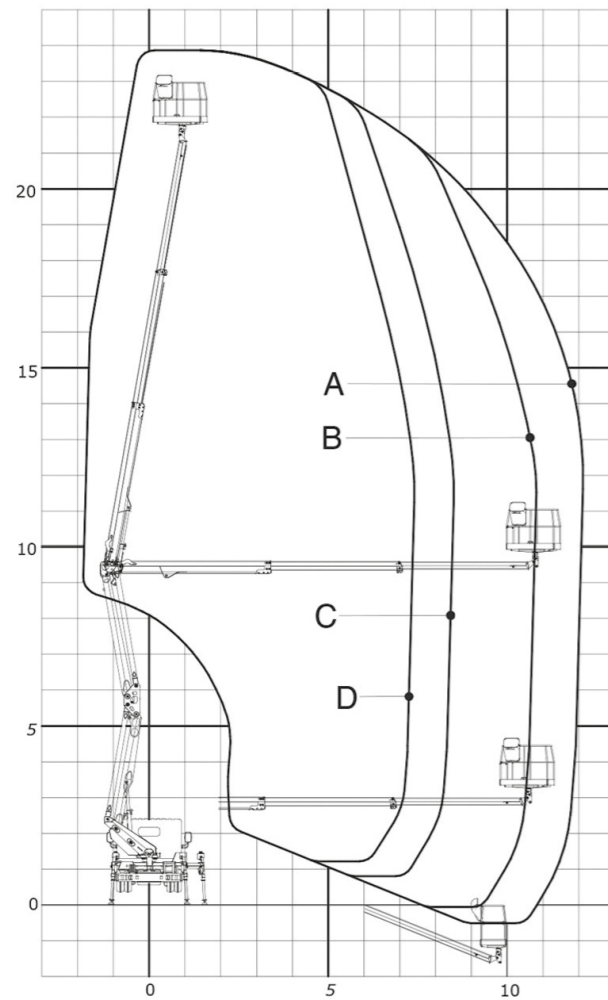

PIATTAFORMA AUTOCARRATA 27M

SPECIFICHE

Cestello autocarrato a noleggio per manutenzioni, controlli e riparazioni per punti in quota

MULTITEL MTE 270 EX	
ALTEZZA MASSIMA DI LAVORO	27 m
DIMENSIONI CESTELLO	1,40 m x 0,70 m x 1,10 h
SBRACCIO MASSIMO	12,80 m (230 kg) - 17,00 m (100 kg)
PORTATA MASSIMA CESTELLO	250 kg
GUIDA	con patente B



**DA RESTITUIRE
CON IL PIENO
DI CARBURANTE.**

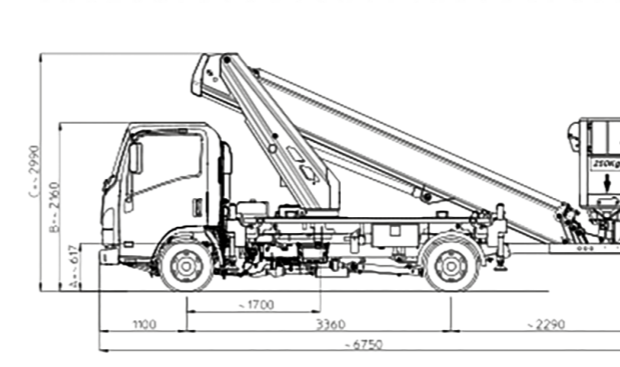
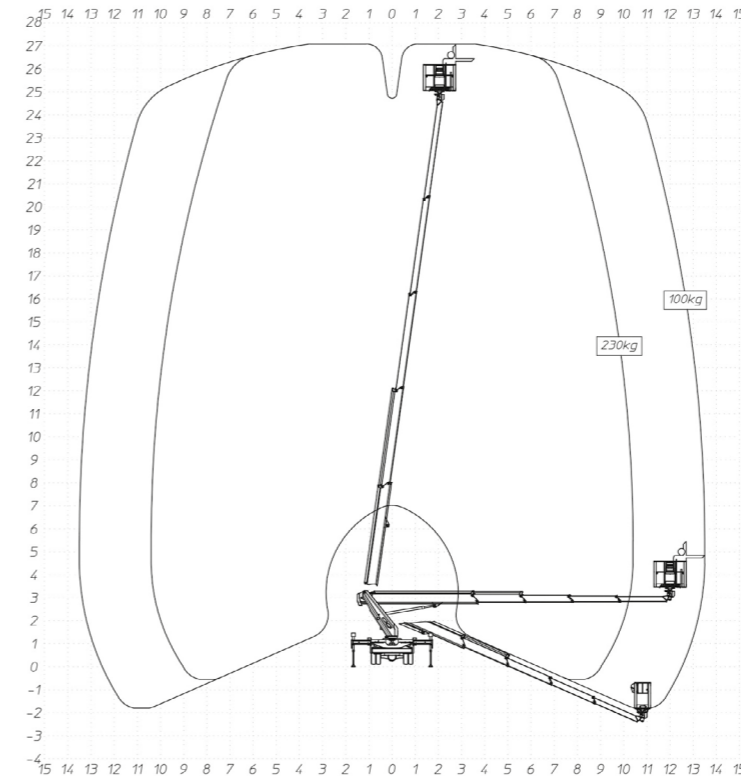

Chiama o visita la sede più vicina per i prezzi.

Chiama o visita la sede più vicina per i prezzi.

PIATTAFORMA SU CINGOLI

SPECIFICHE

Scelta ottimale per interventi di manutenzione su facciate, tetti, balconi, grondaie e interni cortile

MULTITEL SMX170	
ALTEZZA MASSIMA DI LAVORO	17,00 m
DIMENSIONI CESTELLO	1,40 m x 0,70 m x 1,10 h
SBRACCIO MASSIMO	7,80 m
PORTATA MASSIMA CESTELLO	200 kg
ROTAZIONE TORRETTA	360°

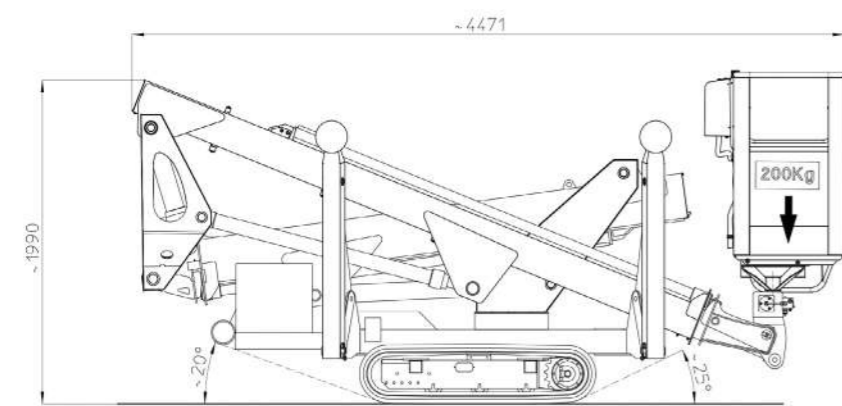
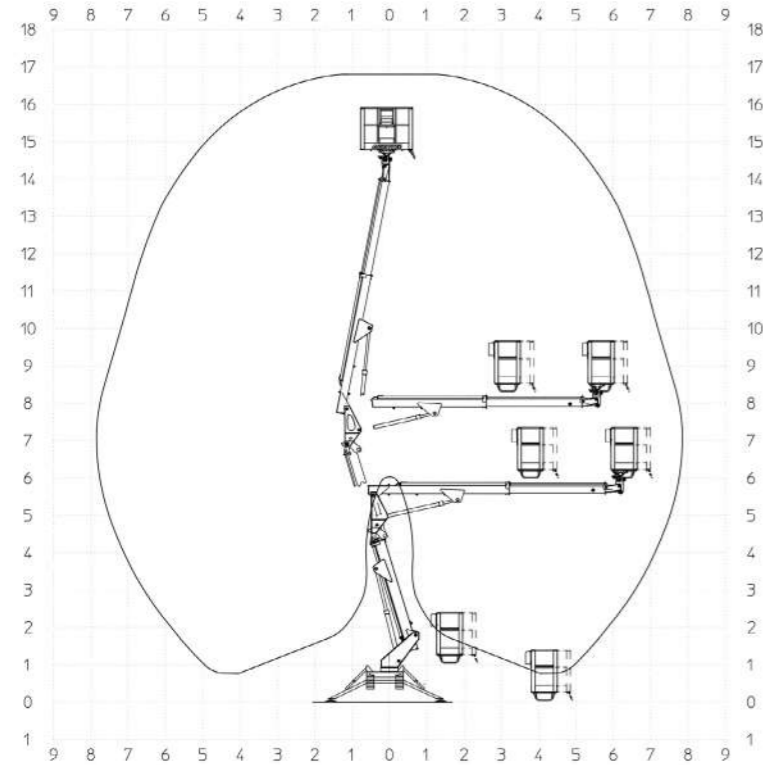

Chiama o visita la sede più vicina per i prezzi.



DA RESTITUIRE
CON IL PIENO
DI CARBURANTE.

MULTITEL SMX 210

ALTEZZA MASSIMA DI LAVORO	21,20 m
DIMENSIONI CESTELLO	1,40 m x 0,70 m x 1,10 h
SBRACCIO MASSIMO	9,50 m
PORTATA MASSIMA CESTELLO	200 kg
ROTAZIONE TORRETTA	360°

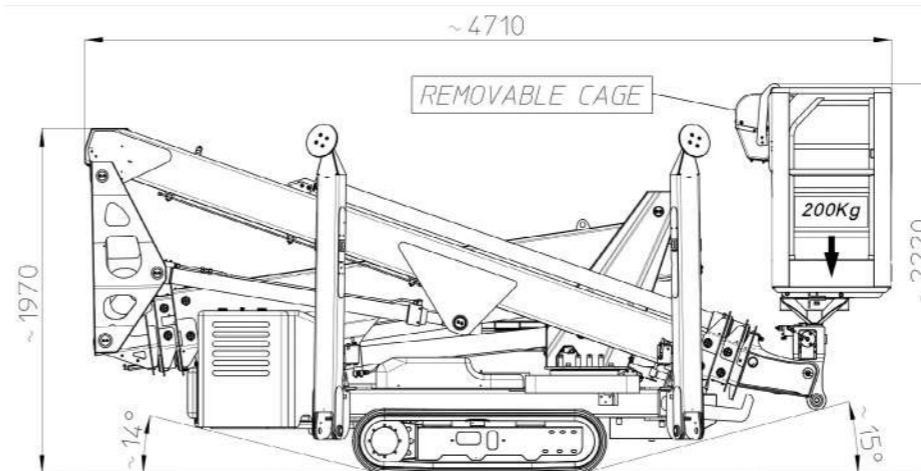
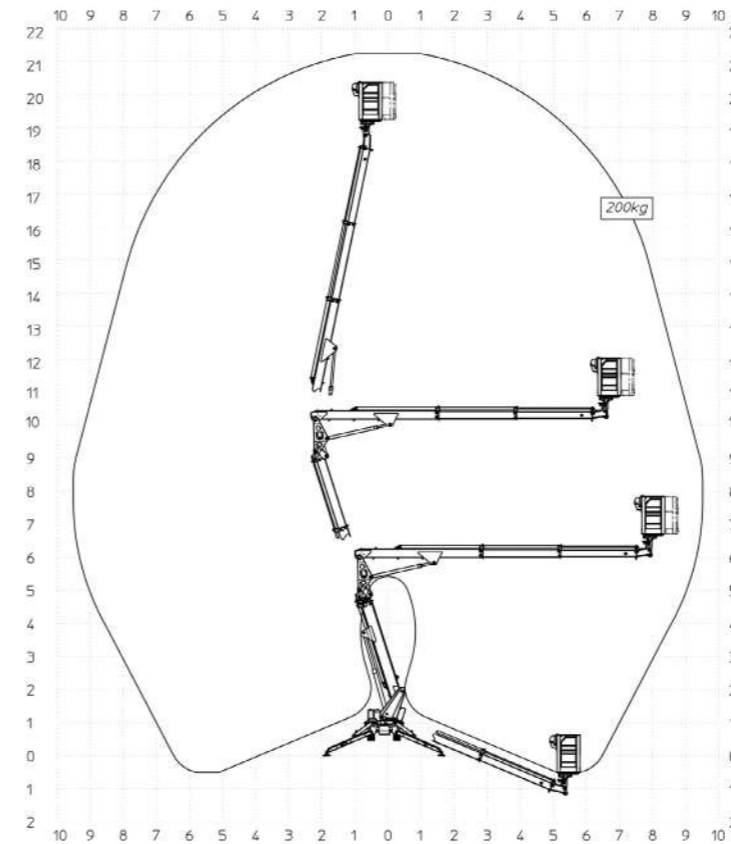

Chiama o visita la sede più vicina per i prezzi.



DA RESTITUIRE
CON IL PIENO
DI CARBURANTE.

MULTITEL SMX 250

ALTEZZA MASSIMA DI LAVORO	25,20 m
DIMENSIONI CESTELLO	1400 x 700 x 1100 mm
SBRACCIO MASSIMO	7,90 m (250 kg) / 11,60 m (80 kg)
PORTATA MASSIMA CESTELLO	250 kg
ROTAZIONE TORRETTA	360°



**DA RESTITUIRE
CON IL PIENO
DI CARBURANTE.**

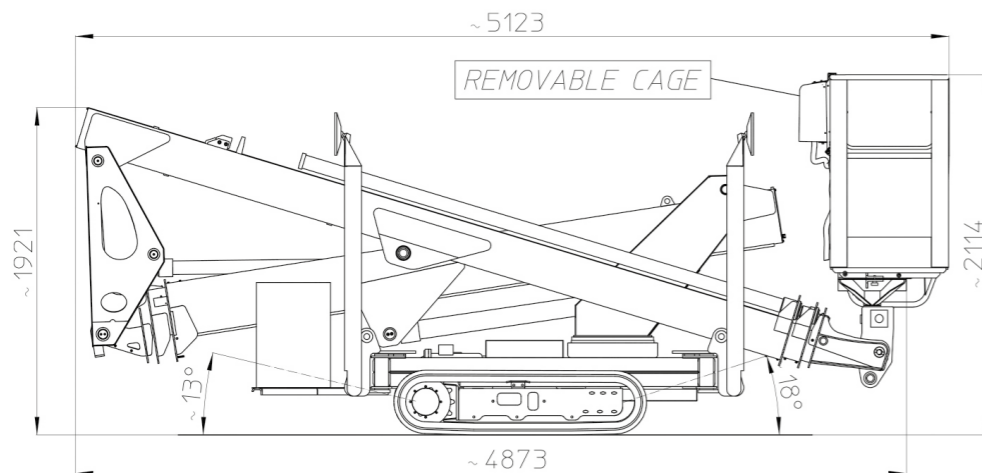
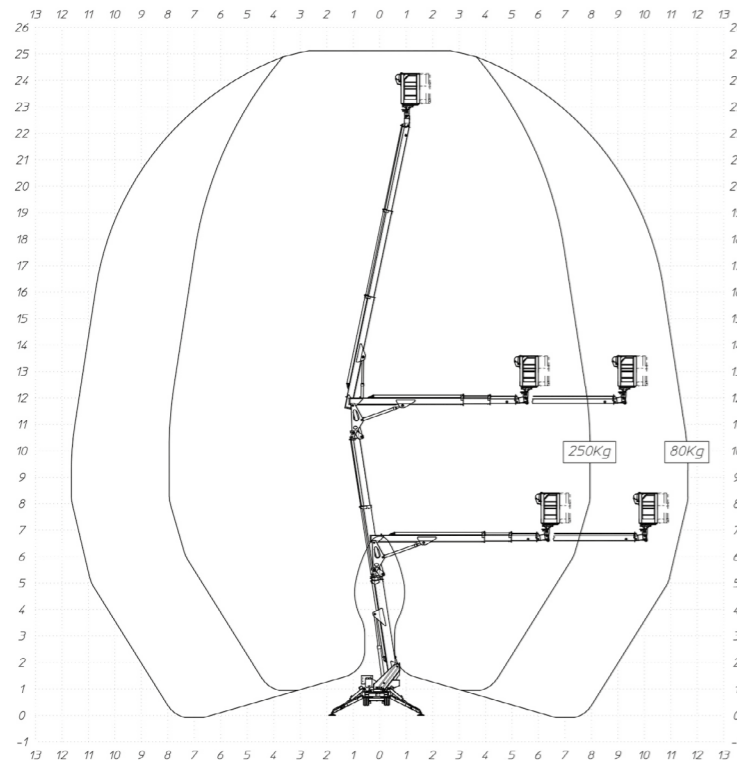

Chiama o visita la sede più vicina per i prezzi.

PIATTAFORMA A PANTOGRAFO CINGOLATA

SPECIFICHE

Macchine dalla produttività eccezionale, dotate di un comodo spazio di lavoro, facili da manovrare e posizionare

ALMAC BIBI 1090- BL EVO

PESO	2830 kg
ALTEZZA MASSIMA DI LAVORO	10,0 m
DIMENSIONI	2,26 m x 1,46 m
PORTATA MASSIMA CESTA	300 kg
MOTORE	Diesel 12.5kw
ALTEZZA PIANO DI CALPESTIO	8,0 m
ALTEZZA DI TRASLAZIONE	7,0 m
DIMENSIONI CESTA	1,8 m x 1,3 m
ESTENSIONE CESTA	1,12 m
POTENZA	12,5 kW
GENERATORE CORRENTE	220 V - 1000 w
ELETTROPOMPA	220 V - 2,2 kW
COMANDI IDRAULICI	Proporzionali
LIVELLAMENTO LONGITUDINALE ANTERIORE	+/- 15 gradi
LIVELLAMENTO LONGITUDINALE POSTERIORE	+/- 20 gradi
LIVELLAMENTO LATERALE	+/- 14 gradi
PENDENZA MASSIMA SUPERABILE	25 gradi
PENDENZA MASSIMA LATERALE	21 gradi
LUNGHEZZA	2,29 m



**DA RESTITUIRE
CON IL PIENO
DI CARBURANTE.**

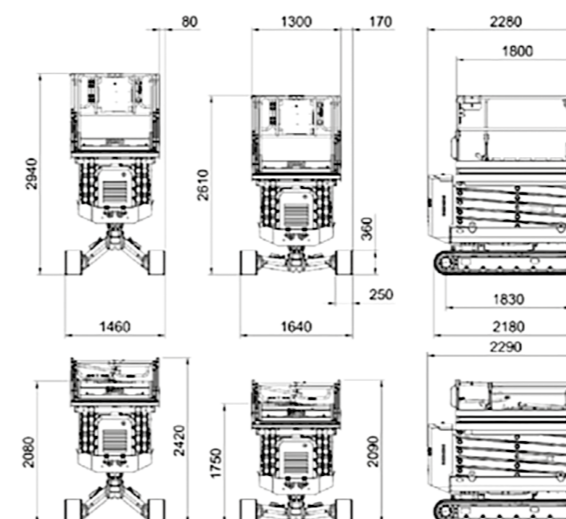

Chiama o visita la sede più vicina per i prezzi.

PIATTAFORME A PANTOGRAFO ELETTRICHE

SPECIFICHE

Macchine dalla produttività eccezionale, dotate di un comodo spazio di lavoro, facili da manovrare e posizionare

4-6 M IMER IM 5080 UL

PESO	750 kg
ALTEZZA MASSIMA DI LAVORO	4,45 m
DIMENSIONI	1,49 m x 0,78 m
PORTATA MASSIMA CESTA	230 kg
MOTORE	batteria da 24 V - 85 Ah

8 M HAULOTTE OPTIMUM 8 JCB S 1932ED

PESO	1590 kg	1590 kg
ALTEZZA MASSIMA DI LAVORO	7,77 m	7,71 m
DIMENSIONI	1,72 m x 0,74 m	1,78 m x 0,82 m
PORTATA MASSIMA CESTA	230 kg	230 kg
MOTORE	batteria da 24 V - 225 Ah	batteria da 24 V - 225 Ah

10 M HAULOTTE COMPACT 10NAE HAULOTTE COMPACT 10AE

PESO	2100 kg	2500 kg
ALTEZZA MASSIMA DI LAVORO	9,8 m	9,8 m
DIMENSIONI	2,50 m x 0,81 m	2,50 m x 1,20 m
PORTATA MASSIMA CESTA	250 kg	450 kg
MOTORE	batteria da 24 V - 225 Ah	batteria da 24 V - 225 Ah

12 M HAULOTTE COMPACT 12 JCB S3246ED

PESO	2940 kg	2852 kg
ALTEZZA MASSIMA DI LAVORO	11,75 m	11,68 m
DIMENSIONI	2,40 m x 1,17 m	2,39 m x 1,18 m
PORTATA MASSIMA CESTA	320 kg	320 kg
MOTORE	batteria da 24 V - 225 Ah	batteria da 24 V - 225 Ah



14 M HAULOTTE COMPACT 14

PESO	3070 kg
ALTEZZA MASSIMA DI LAVORO	13,75 m
DIMENSIONI	2,40 m x 1,17 m
PORTATA MASSIMA CESTA	320 kg
MOTORE	batteria da 24 V - 225 Ah

16 M IMER 14122

PESO	2970 kg
ALTEZZA MASSIMA DI LAVORO	16,10 m
DIMENSIONI	1,20 m x 0,80 m
PORTATA MASSIMA CESTA	230 kg
MOTORE	batteria 8 x 6 V - 435 Ah (C20)

Chiama o visita la sede più vicina per i prezzi.

Chiama o visita la sede più vicina per i prezzi.

PIATTAFORMA A PANTOGRAFO DIESEL 12 M

SPECIFICHE

Macchine dalla produttività eccezionale, dotate di un comodo spazio di lavoro, facili da manovrare e posizionare

HAULOTTE COMPACT 12	
PESO	2470 kg
ALTEZZA MASSIMA DI LAVORO	11,98 m
DIMENSIONI	2,31 x 1,2 m
PORTATA MASSIMA CESTA	300 kg
MOTORE	batteria da 24 V - 340 Ah



DA RESTITUIRE
CON IL PIENO
DI CARBURANTE.

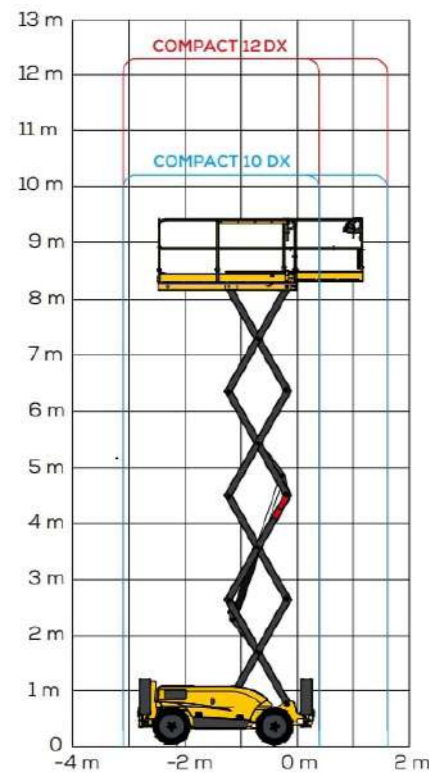

SEMOVENTE DIESEL 16 M

SPECIFICHE

Piattaforma semovente Diesel progettata per garantire la massima sicurezza e facilità di utilizzo

HAULOTTE HA16RTJ	
PESO	6200 kg
ALTEZZA MASSIMA DI LAVORO	16 m
DIMENSIONI	6,75 x 2,3 m
PORTATA MASSIMA CESTA	230 kg
MOTORE	DIESEL



DA RESTITUIRE
CON IL PIENO
DI CARBURANTE.

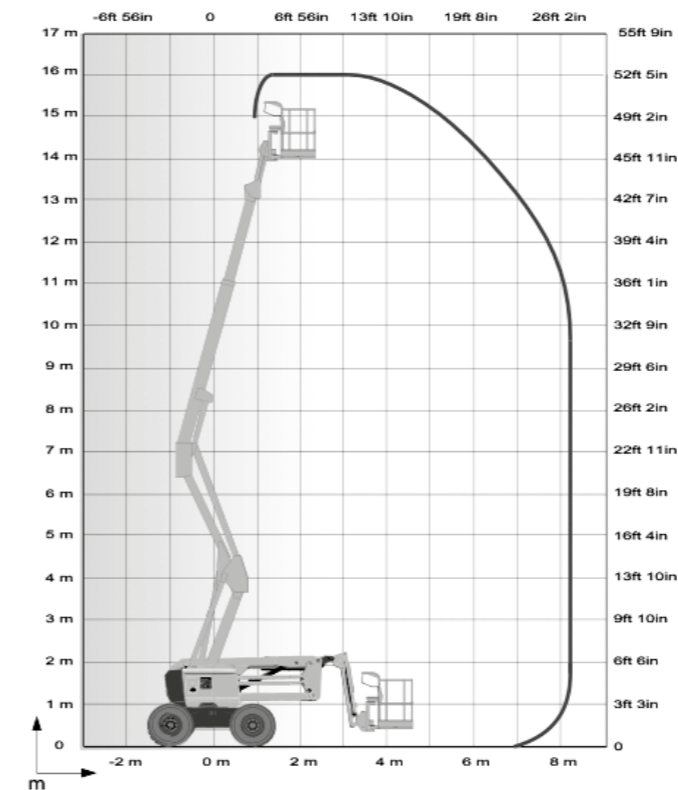

Chiama o visita la sede più vicina per i prezzi.

Chiama o visita la sede più vicina per i prezzi.

TRABATTELO BASE STRETTA

SPECIFICHE

Trabattello mobile componibile per uso professionale.

	FACAL ALUMITO MAXI	GEMINI SATURNO PICCOLO
ALTEZZA MASSIMA AL PARAPETTO	5,40 m	6,40 m
ALTEZZA MASSIMA PIANO CALPESTABILE	4,20 m	5,14 m
CARICO MASSIMO DI LAVORO AL PIANO	200 kg	250 kg
STRUTTURA	75X160 cm	80X160 cm
ALTEZZA MASSIMA DI LAVORO	6,20 m	7,10 m



TRABATTELO BASE MEDIA

SPECIFICHE

Trabattello mobile componibile per uso professionale

	FACAL DOGE
ALTEZZA MASSIMA AL PARAPETTO	7,70/9,50 m
ALTEZZA MASSIMA PIANO CALPESTABILE	6,60/8,40 m
CARICO MASSIMO DI LAVORO AL PIANO	235 kg
STRUTTURA	94 X170 cm
ALTEZZA MASSIMA DI LAVORO	8,50/10,30 m



Chiama o visita la sede più vicina per i prezzi.

TRABATTELO BASE LARGA

SPECIFICHE

Trabattello mobile componibile per uso professionale

	FACAL DOGE 80	FACAL CAPO 2/C	GEMINI SATURNO GRANDE
ALTEZZA MASSIMA AL PARAPETTO	12,64 m	10,71 m	8,90 m
ALTEZZA MASSIMA PIANO CALPESTABILE	11,54 m	9,56 m	7,51 m
CARICO MASSIMO DI LAVORO AL PIANO	400 kg	400 kg	400 kg
STRUTTURA	122x2,18 cm	112x230 cm	120x200 cm
ALTEZZA MASSIMA DI LAVORO	13,40 m	11,46 m	9,50 m



TRABATTELO PIEGHEVOLE PER INTERNO

SPECIFICHE

Trabattello mobile componibile per uso professionale

	FACAL SPECIAL PIEGO
ALTEZZA MASSIMA AL PARAPETTO	1,98 m
ALTEZZA MASSIMA PIANO CALPESTABILE	0,87 m
CARICO MASSIMO DI LAVORO AL PIANO	150 kg
STRUTTURA	75X150 cm
ALTEZZA MASSIMA DI LAVORO	2,86 m

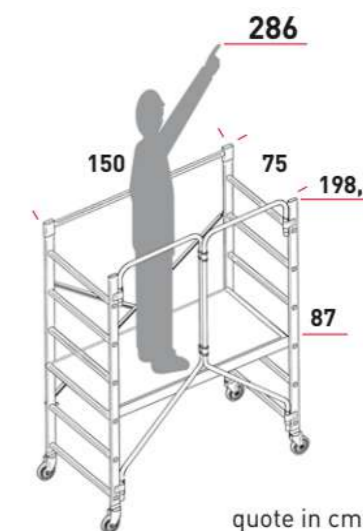

Chiama o visita la sede più vicina per i prezzi.

TELESCOPICO FISSO 6 M

SPECIFICHE

Un mezzo compatto e leggero con un'ottima manovrabilità. Utilizzato soprattutto nel settore edile, industriale e agricolo

MERLO P27.6PLUS	
ALTEZZA MAX SOLLEVAMENTO	5,9 - 6,1 m
PORTATA MAX	27 QLI
LARGHEZZA	1,84 - 1,86 m
ALTEZZA	1,92 m
PESO	4850 KG - 4900 kg



Panoramic P27.6

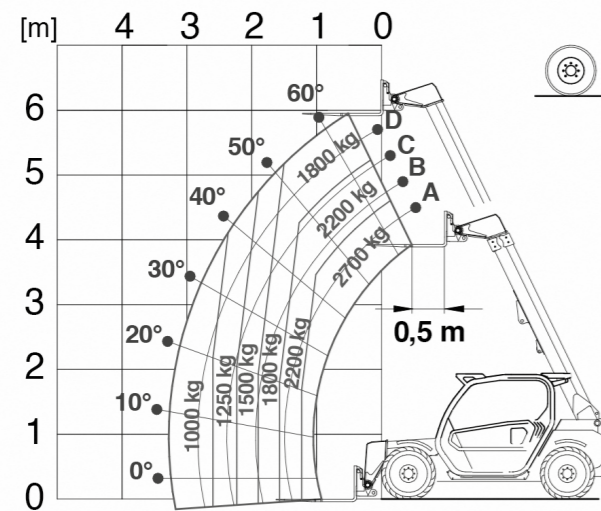

Chiama o visita la sede più vicina per i prezzi.



MANITOU MLT 625-75 H	
ALTEZZA MAX SOLLEVAMENTO	5,90 MT
PORTATA MAX	25 QLI
LARGHEZZA	1,81 MT
ALTEZZA	2,0 MT
PESO	4922 KG

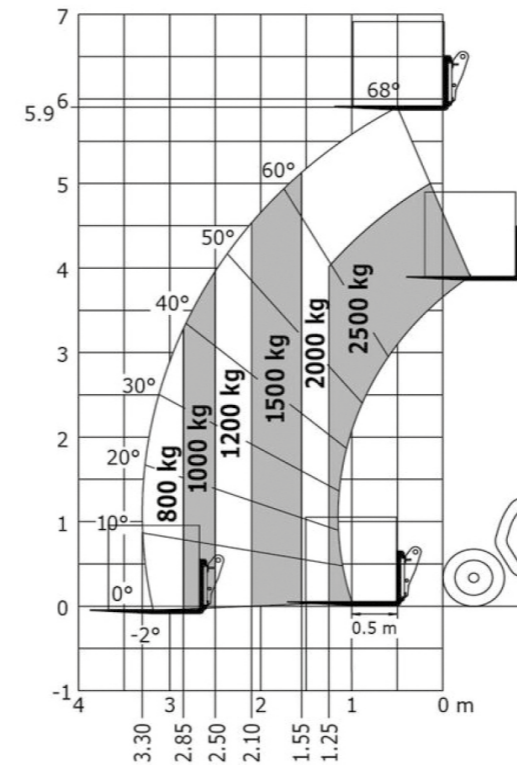

Chiama o visita la sede più vicina per i prezzi.

JCB 525-60 HI VIZ

ALTEZZA MAX SOLLEVAMENTO	6 m
PORTATA MAX	25 QLI
LARGHEZZA	1,84 MT
ALTEZZA	1,89 M
PESO	5230 KG



TELESCOPICO FISSO 13 M

SPECIFICHE

Un mezzo compatto e leggero con un'ottima manovrabilità. Utilizzato soprattutto nel settore edile, industriale e agricolo

MERLO P40.13PLUS

ALTEZZA MAX SOLLEVAMENTO	12,5 m
PORTATA MAX	40 QLI
LARGHEZZA	2,24 m
ALTEZZA	2,42 m
PESO	9300 kg

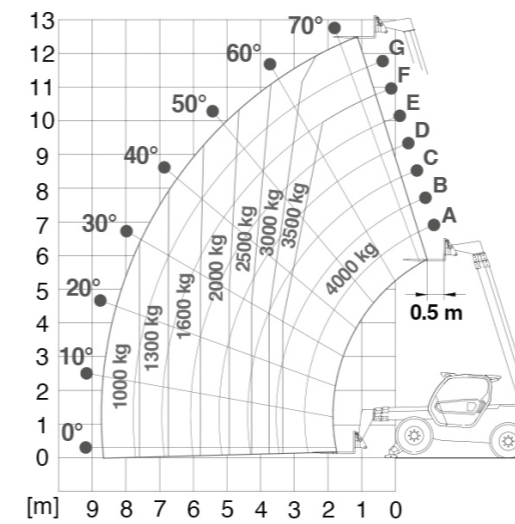
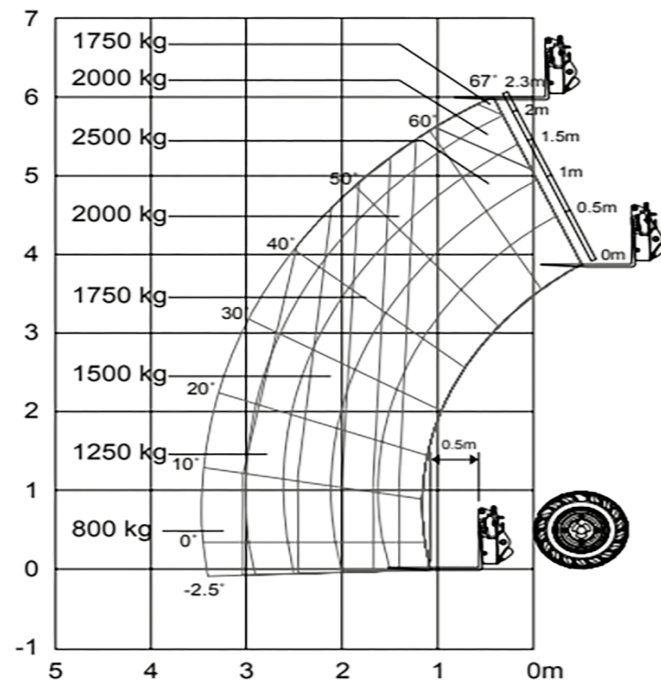

Chiama o visita la sede più vicina per i prezzi.

Chiama o visita la sede più vicina per i prezzi.

TELESCOPICO FISSO 17 M

SPECIFICHE

Un mezzo compatto e leggero con un'ottima manovrabilità. Utilizzato soprattutto nel settore edile, industriale e agricolo

	MERLO P40.17PLUS
ALTEZZA MAX SOLLEVAMENTO	16,6 m
PORTATA MAX	40 QLI
LARGHEZZA	2,55 m
ALTEZZA	2,50 m
PESO	11670 kg



P40.17

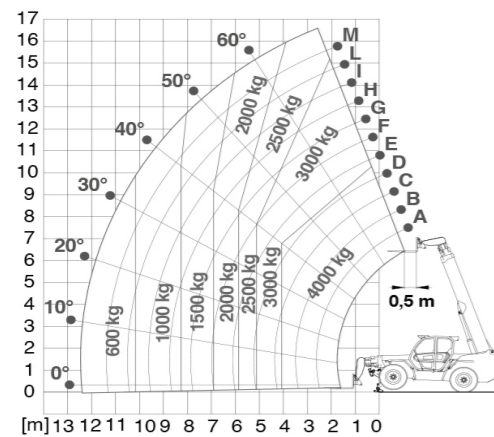

ACCESSORI PER TELESCOPICI FISSI

BENNA MISCELATRICE



BENNA STANDARD

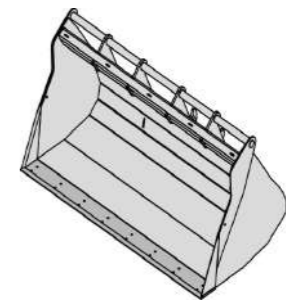

GANCIO FISSO



FORCHE



FORCHE PER BALLONI

Chiama o visita la sede più vicina per i prezzi.

Chiama o visita la sede più vicina per i prezzi.

SOLLEVATUTTO

SPECIFICHE

Compatto, facile e leggero da spostare

FARAONE HWBIG 3	
PORTATA	200 kg
ALTEZZA MASSIMA	4,50 m
DIMENSIONI OPERATIVE (Lung./Larg./Alt.)	182x100x198 cm



TRANSPALLET

SPECIFICHE

Carrello elevatore con 4 rulli manuale in poliuretano

TRANSPALLET	
PORTATA	da 2000 a 2500 kg
ALTEZZA SOLLEVAMENTO	85/200 mm
DIMENSIONE FORCHE	1150 x 540 mm
DIMENSIONI DEL PRODOTTO	1550 x 540 x 85 mm
PESO DEL PRODOTTO	85 kg



Chiama o visita la sede più vicina per i prezzi.

CARRELLO ELETTRICO CINGOLATO SALISCALE

SPECIFICHE

Carrello montascale motorizzato, per il trasporto di grandi ingombri con il minimo sforzo

	DOMINO PLASMOID	DOMINO PLASMOID STABILIZED
PORTATA	400 kg	200 kg
DIMNSIONI PIANO DI CARICO	50x62 cm	24x40 cm
DURATA BATTERIA	20 piani	46 - 103 piani
PESO DEL PRODOTTO	124 kg	28,8 kg



CARRELLO ELETTRICO SALISCALE

SPECIFICHE

Carrello montascale motorizzato, per il trasporto di grandi ingombri con il minimo sforzo

XSTO ZW4	
PORTATA	200 kg
DIMNSIONI PIANO DI CARICO	24x40 cm
DURATA BATTERIA	46 - 103 piani
PESO DEL PRODOTTO	28,8 kg



Chiama o visita la sede più vicina per i prezzi.

CARRELLO MANUALE SALISCALE

SPECIFICHE

Comodo carrellino a 3 ruote per lato disposte a stella

PORTATA	250 kg
DIMENSIONI PIANO DI CARICO	17X40 cm
ALTEZZA	125 cm
PESO DEL PRODOTTO	19,5 kg



ALZALASTRE

SPECIFICHE

Alzalastre a ruote larghe provvisto di frizione modulabile per la discesa e la salita

	KNAUF	AKIFIX
ALTEZZA MX. OPERATIVA A SOFFITTO	4,00 m	4,00 m
ALTEZZA MASSIMA OPERATIVA A PARETE	4,50 m	4,50 m
ALTEZZA MINIMA	1,61 m	1,61 m
MASSIMO CARICO	50 kg	50 kg
PESO	33 kg	35 kg



Chiama o visita la sede più vicina per i prezzi.

ELEVATORE MONTACARICHI

SPECIFICHE

Montacarichi uso edile con telaio estendibile fino a 1120mm

	IMER ET150 VELOCE	IMER TR225N
PORTATA MASSIMA	150 kg	200 kg
VEL. MEDIA SOLLEVAMENTO PIENO CARICO	30 m/min	19 m/min
ALTEZZA MASSIMA DI LAVORO UTILE	40 m	30 m
POTENZA MOTORE	0,8 kW	0,75 kW
PESO MACCHINA	48 kg	45 kg



ACCESSORI PER MONTACARICHI

CAVALLETTO	PORTATA MAX 300 KG
PUNTELLO REGOLABILE DA INTERNI	2,45/3,30 M
ATTACCO A PONTEGGIO	PORTATA MAX 300 KG
BENNA TRAPEZIOIDALE	



CAVALLETTO

 PUNTELLO
 ATTACCO A PONTEGGIO
 BENNA TRAPEZIOIDALE

DISPONIBILI A NOLEGGIO

Chiama o visita la sede più vicina per i prezzi.

BENNA CONICA

SPECIFICHE

Benna conica per scarico calcestruzzo

	500 L	800 L
CAPACITA' DI CARICO IN L	500 L	800 L
PORTATA	1100 kg	1760 kg
PESO A PIENO CARICO	1190 kg	1912 kg
TARA	90 kg	152 kg
DIMENSIONI MAX	1150 x 1180 mm	1150 x 1475 mm



PINZA POSA CORDOLI

SPECIFICHE

Pinza per la movimentazione di cordoli, prefabbricati per recinzioni e simili

	PROBST EXC	BUTTI 526
APERTURA	da 5 a 30 cm	da 5 a 60 cm
PESO	29 kg	34 kg
PORTATA	500 kg	600 kg



BENNA AUTOSCARICANTE

SPECIFICHE

Benna di alta qualità a scarico automatico

	BUTTI 236	BUTTI 238
CAPACITA' DI CARICO IN L	500 Lt	1000 lt
PORTATA	825 kg	1650 kg
PESO A PIENO CARICO	923 kg	1849 kg
TARA	98 kg	199 kg
DIMENSIONI MAX	1225x1225x1090 mm	1565x1530x1330 mm



Chiama o visita la sede più vicina per i prezzi.

Chiama o visita la sede più vicina per i prezzi.



MOVIMENTO TERRA

MINIESCAVATORI
ACCESSORI ESCAVATORI
MINIPALE
ACCESSORI MINIPALE
MOTOCARRIOLE

MINIESCAVATORE 9-10QLI

SPECIFICHE

Miniescavatore ideale per operazioni di scavo e di carico in luoghi con poco spazio a disposizione

	KUBOTA K008-5	KATO IMER HD09VXE	WACKER NEUSON 803
PESO	9 qli	9 qli	9 qli
PROFONDITA' MASSIMA DI SCAVO	1720 mm	1570 mm	1763 mm
ALTEZZA MASSIMA DI SCARICO	2030 mm	1970 mm	2012 mm
LARGHEZZA SOTTOCARRO	700-860 mm	700-950 mm	700-860 mm
ALTEZZA MASSIMA ALLA CABINA	2100 mm	1405 mm (al sedile)	2261 mm

	KUBOTA U10-3	YANMAR SV08-1C	KATO IMER HD09V5
PESO	10 qli	10 qli	9 qli
PROFONDITA' MASSIMA DI SCAVO	1800 mm	1570 mm	1570 mm
ALTEZZA MASSIMA DI SCARICO	2010 mm	1940 mm	1970 mm
LARGHEZZA SOTTOCARRO	750-990 mm	680-840 mm	720-970 mm
ALTEZZA MASSIMA ALLA CABINA	2210 mm	2200 mm	2330 mm



**DA RESTITUIRE
CON IL PIENO
DI CARBURANTE.**

MINIESCAVATORE 12QLI

SPECIFICHE

Miniescavatore agile e pratico per scavi in luoghi con poco spazio a disposizione

	KATO IMER HD12VXE	YANMAR VI012-2A
PESO	12 qli	12 qli
PROFONDITA' MASSIMA DI SCAVO	2010 mm	1950 mm
ALTEZZA MASSIMA DI SCARICO	2173 mm	2370 mm
LARGHEZZA SOTTOCARRO	870-1130 mm	830-1000 mm
ALTEZZA MASSIMA ALLA CABINA	2277 mm	2250 mm



**DA RESTITUIRE
CON IL PIENO
DI CARBURANTE.**

Chiama o visita la sede più vicina per i prezzi.

MINIESCAVATORE 16-17QLI

SPECIFICHE

Miniescavatore agile e pratico per scavi in luoghi con poco spazio a disposizione

	KUBOTA U15-3N	KATO IMER HD17VXE	WACKER NEUSON EZ 17
PESO	16 qli	17 qli	17 qli
PROFONDITA' MASSIMA DI SCAVO	2310 mm	2100 mm	2323 mm
ALTEZZA MASSIMA DI SCARICO	2440 mm	2560 mm	2553 mm
LARGHEZZA SOTTOCARRO	990-1240 mm	980-1300 mm	990-1300 mm
ALTEZZA MASSIMA ALLA CABINA	2300 mm	2330 mm	2365 mm

	KUBOTA U17-3A	YANMAR VI017	JCB 18Z-1
PESO	17 qli	17 qli	17 qli
PROFONDITA' MASSIMA DI SCAVO	2460 mm	2310 mm	2570 mm
ALTEZZA MASSIMA DI SCARICO	2520 mm	2590 mm	2630 mm
LARGHEZZA SOTTOCARRO	990-1240 mm	955-1280 mm	980-1330 mm
ALTEZZA MASSIMA ALLA CABINA	2340 mm	2300 mm	2340 mm



**DA RESTITUIRE
CON IL PIENO
DI CARBURANTE.**

MINIESCAVATORE 18-20QLI

SPECIFICHE

Miniescavatore agile e pratico per scavi

	KATO IMER HD19VXE	WACKER NEUSON ET20	JCB 18 Z-1
PESO	19 qli	20 qli	18 qli
PROFONDITA' MASSIMA DI SCAVO	2460 mm	2483 mm	2500 mm
ALTEZZA MASSIMA DI SCARICO	2660 mm	2713 mm	2800 mm
LARGHEZZA SOTTOCARRO	980-1300 mm	990-1300 mm	980-1330 mm
ALTEZZA MASSIMA ALLA CABINA	2350 mm	2480 mm	2340 mm



**DA RESTITUIRE
CON IL PIENO
DI CARBURANTE.**

Chiama o visita la sede più vicina per i prezzi.

MINIESCAVATORE 30-38QLI

SPECIFICHE

Miniescavatore agile e pratico per scavi

	KATO IMER HD33V5	CAT 303E
PESO	33 qli	30 qli
PROFONDITA' MASSIMA DI SCAVO	2700 mm	2950 mm
ALTEZZA MASSIMA DI SCARICO	3290-3320 mm	3310 mm
LARGHEZZA SOTTOCARRO	1550 mm	1550 mm
ALTEZZA MASSIMA ALLA CABINA	2490 mm	2480 mm
	KUBOTA U36-4	JCB 35Z-1
PESO	36 qli	33 qli
PROFONDITA' MASSIMA DI SCAVO	3410 mm	3194 mm
ALTEZZA MASSIMA DI SCARICO	3545 mm	3378 mm
LARGHEZZA SOTTOCARRO	1700 mm	1750 mm
ALTEZZA MASSIMA ALLA CABINA	2480 mm	2482 mm
	SANI SY35	
PESO	37,80 qli	
PROFONDITA' MASSIMA DI SCAVO	2700 mm	
ALTEZZA MASSIMA DI SCARICO	3460 mm	
LARGHEZZA SOTTOCARRO	1720 mm	
ALTEZZA MASSIMA ALLA CABINA	1988 mm	



**DA RESTITUIRE
CON IL PIENO
DI CARBURANTE.**



TESTA MULTIFUNZIONE
DISPONIBILE A NOLEGGIO

Chiama o visita la sede più vicina per i prezzi.

MINIESCAVATORE 50-60QLI

SPECIFICHE

Miniescavatore con prestazioni, sicurezza e robustezza

	KATO IMER HD50V5 / HD55V5	KUBOTA U56-5	KATO IMER HD60V5
PESO	50-55 qli	56 qli	56 qli
PROFONDITA' MASSIMA DI SCAVO	3330-3590 mm	3370-3630 mm	3800 mm
ALTEZZA MASSIMA DI SCARICO	3720-3820 mm	3775-4000 mm	4050 mm
LARGHEZZA SOTTOCARRO	1990 mm	1960 mm	1990 mm
ALTEZZA MASSIMA ALLA CABINA	2550-2580 mm	2550 mm	2580 mm



**DA RESTITUIRE
CON IL PIENO
DI CARBURANTE.**



TRINCIA



PINZA DA LEGNO CON
ROTORE

DISPONIBILI A NOLEGGIO

MINIESCAVATORE 85QLI

SPECIFICHE

Miniescavatore agile e pratico per scavi

	KATO IMER HD85V5	JCB 85Z2
PESO	85 qli	83 qli
PROFONDITA' MASSIMA DI SCAVO	4020 mm	3615 mm
ALTEZZA MASSIMA DI SCARICO	4700 mm	4674 mm
LARGHEZZA SOTTOCARRO	2200 mm	2300 mm
ALTEZZA MASSIMA ALLA CABINA	2660 mm	2706 mm



**DA RESTITUIRE
CON IL PIENO
DI CARBURANTE.**



PINZA PER
DEMOLIZIONE

Chiama o visita la sede più vicina per i prezzi.

MARTELLI DEMOLITORE PER ESCAVATORE

SPECIFICHE

Macchina con elevata potenza e ridotte sollecitazioni al braccio escavatore

MARTELLI DEMOLITORE PER ESCAVATORE 9 QLI	DEMOTER S65	KINSHOFFER KSB70
PESO	65 kg	70 kg
DIAMETRO UTENSILE	40 mm	40 mm
COLPI AL MINUTO	625-1250 n/min	800-1750 n/min
ENERGIA DEL COLPO	155 J	280 j

MARTELLI DEMOLITORE PER ESCAVATORE 15-17 QLI	DEMOTER S85	OSA HB 100
PESO	85 kg	100 kg
DIAMETRO UTENSILE	45 mm	42 mm
COLPI AL MINUTO	750-1000 n/min	930-1300 n/m
ENERGIA DEL COLPO	250 J	160 J

MARTELLI DEMOLITORE PER ESCAVATORE 15-17 QLI	KINSHOFFER	KINSHOFFER
	KINSHOFFER	KINSHOFFER
PESO	90 kg	100 kg
DIAMETRO UTENSILE	45 mm	45 mm
COLPI AL MINUTO	750-1000 n/min	800-2300 n/min
ENERGIA DEL COLPO	250 j	400 j

MARTELLI DEMOLITORE PER ESCAVATORE 28-35 QLI	DEMOTER S170	GB GBN 30 TL
PESO	210 kg	180 kg
DIAMETRO UTENSILE	57 mm	53 mm
COLPI AL MINUTO	650-900 n/min	750-1100 n/min
ENERGIA DEL COLPO	420 J	390 J

MARTELLI DEMOLITORE PER ESCAVATORE 28-35 QLI	KINSHOFFER KSB150	KINSHOFFER KSB200
PESO	135 kg	150 kg
DIAMETRO UTENSILE	48 mm	55 mm
COLPI AL MINUTO	800-2000 n/min	900-1900 n/min
ENERGIA DEL COLPO	580 j	750 j



MARTELLI DEMOLITORE PER ESCAVATORE 50-60QLI	DEMOTER S230	
PESO	230 kg	
DIAMETRO UTENSILE	65 mm	
COLPI AL MINUTO	600-850 n/min	
ENERGIA DEL COLPO	640 J	

MARTELLI DEMOLITORE PER ESCAVATORE 50-60QLI	KATO IMER SH 2550	KINSHOFFER KSB300
PESO	255 kg	280 kg
DIAMETRO UTENSILE	67 mm	74 mm
COLPI AL MINUTO	650-1000 n/min	600-1500 n/min
ENERGIA DEL COLPO	450 j	1200 j

MARTELLI DEMOLITORE PER ESCAVATORE 85 QLI	KINSHOFFER KSB450	
PESO	450	
DIAMETRO UTENSILE	80 mm	
COLPI AL MINUTO	500-1300 n/min	
ENERGIA DEL COLPO	1700 j	

PINZA PER DEMOLIZIONE PER ESCAVATORI DA 60-85QLI

SPECIFICHE

Utilizzata per tagliare e frantumare il cemento e per tagliare strutture in acciaio

PESO	300 kg
ALTEZZA	1150 mm
APERTURA MASSIMA	400 mm
LARGHEZZA DENTE	40 mm
CLASSE ESCAVATORE	MINIESCAVATORI 60/85 QLI
ATTACCO RAPIDO	CANGINI CR50/CR70



PRODOTTO CONSIGLIATO



ABBATTITORE POLVERI
DISPONIBILE A NOLEGGIO

Chiama o visita la sede più vicina per i prezzi.

Chiama o visita la sede più vicina per i prezzi.

TRIVELLA PER MINIESCAVATORE

SPECIFICHE

Trivella in acciaio di alta qualità, per un lavoro preciso e rapido

	CANGINI	MALAGUTI
PESO	80 kg	150 kg
DIAMETRO UTENSILE	100/150/200 mm	150 - 200 mm
LUNGHEZZA	1000 mm	1000 mm



TESTA MULTIFUNZIONE

SPECIFICHE

Attrezzatura utile per la fresatura di ceppi e materiale legnoso anche in profondità

CLASSE ESCAVATORE	30 qli
DIAMETRO (trivella/fresa)	350 mm
ATTACCO RAPIDO	CANGINI AR40



FRESA CEPPI



SPACCALEGNA



TRIVELLA

Chiama o visita la sede più vicina per i prezzi.

TRINCIA

SPECIFICHE

Testata trinciante per escavatore ideale per la manutenzione del verde e la gestione del verde pubblico

	30 QL	50 QL
LARGHEZZA	600 mm	1000 mm
ALTEZZA	461 mm	530 mm
PESO SENZA ATTACCO	100 kg	270 kg
ATTACCO RAPIDO	CANGINI AR15	CANGINI CR50



PINZA DA LEGNO CON ROTORE

SPECIFICHE

Pinza legno per settore agricolo/forestale per il sollevamento e la movimentazione dei tronchi, semitronchi, rami e ramaglie

	50 QL
CLASSE ESCAVATORE	55 qli
ATTACCO RAPIDO	CANGINI AR50
PESO	118 kg
DIMENSIONI	42,5 x 73,5 x 79 cm
INGOMBRO MAX	1,40 m



Chiama o visita la sede più vicina per i prezzi.

SKID LOADER 12 QLI GOMMATO

SPECIFICHE

La minipala è la scelta ideale per spazi di lavoro ridotti. Le dimensioni compatte le conferiscono facile manovrabilità. La pala è utile per trasportare piccole e medie quantità di materiale

	KATO IMER AS 12
LARGHEZZA	950-1116 mm
LUNGHEZZA CON BENNA	2596 mm
ALTEZZA DI SCARICO	1997 mm
PESO	1368 kg
ALTEZZA CABINA	1877 mm



**DA RESTITUIRE
CON IL PIENO
DI CARBURANTE.**

SKID LOADER 18 QLI GOMMATO

SPECIFICHE

La minipala è la scelta ideale per spazi di lavoro ridotti. Le dimensioni compatte le conferiscono facile manovrabilità. La pala è utile per trasportare piccole e medie quantità di materiale

	BOBCAT S100
LARGHEZZA	967-1167 mm
LUNGHEZZA CON BENNA	2800 mm
ALTEZZA DI SCARICO	2084 mm
PESO	1860 kg
ALTEZZA CABINA	1878 mm



**DA RESTITUIRE
CON IL PIENO
DI CARBURANTE.**

Chiama o visita la sede più vicina per i prezzi.

SKID LOADER 30 QLI GOMMATO

SPECIFICHE

La minipala è la scelta ideale per spazi di lavoro ridotti. Le dimensioni compatte le conferiscono facile manovrabilità. La pala è utile per trasportare piccole e medie quantità di materiale

	BOBCAT S530	JCB 155
LARGHEZZA	1727 mm	1680 mm
LUNGHEZZA CON BENNA	3378 mm	3490 mm
ALTEZZA DI SCARICO	2319 mm	2260 mm
PESO	3000 kg	3200 kg
ALTEZZA CABINA	1972 mm	1980 mm



**DA RESTITUIRE
CON IL PIENO
DI CARBURANTE.**



SPAZZOLONE PULIZIA C/SERBATOIO ACQUA
DISPONIBILE A NOLEGGIO

SKID LOADER 37 QLI GOMMATO

SPECIFICHE

La minipala è la scelta ideale per spazi di lavoro ridotti. Le dimensioni compatte le conferiscono facile manovrabilità. La pala è utile per trasportare piccole e medie quantità di materiale

	BOBCAT S650
LARGHEZZA	1880 mm
LUNGHEZZA CON BENNA	1832 mm
ALTEZZA DI SCARICO	2447 mm
PESO	3700 kg
ALTEZZA CABINA	2065 mm



**DA RESTITUIRE
CON IL PIENO
DI CARBURANTE.**

Chiama o visita la sede più vicina per i prezzi.

SKID LOADER 35 QLI CINGOLATO

SPECIFICHE

La minipala è la scelta ideale per spazi di lavoro ridotti. Le dimensioni compatte le conferiscono facile manovrabilità. La pala è utile per trasportare piccole e medie quantità di materiale

	BOBCAT T590
LARGHEZZA	1880 mm
LUNGHEZZA CON BENNA	3378 mm
ALTEZZA DI SCARICO	2319 mm
PESO	3500 kg
ALTEZZA CABINA	1972 mm



**DA RESTITUIRE
CON IL PIENO
DI CARBURANTE.**

SKID LOADER 45 QLI CINGOLATO

SPECIFICHE

La minipala è la scelta ideale per spazi di lavoro ridotti. Le dimensioni compatte le conferiscono facile manovrabilità. La pala è utile per trasportare piccole e medie quantità di materiale

	TAKEUCHI TL10V-2
LARGHEZZA	1880 mm
LUNGHEZZA CON BENNA	3680 mm
ALTEZZA DI SCARICO	2435 mm
PESO	4700
ALTEZZA CABINA	2270 mm



**DA RESTITUIRE
CON IL PIENO
DI CARBURANTE.**

Chiama o visita la sede più vicina per i prezzi.

FRESA PER ASFALTO

SPECIFICHE

Progettata per rimuovere l'intero strato di asfalto o cemento

	SIMEX PL5020	SIMEX PL 1000
LARGHEZZA	500 mm	1000 mm
PROFONDITA'	0-170 mm	0-130 mm
PORTATA OLIO RICHIESTA	100-150 L/min	110-190 L/min



BENNA MISCELATRICE

SPECIFICHE

L'attrezzatura ideale per produrre il calcestruzzo in modo pratico, trasportandolo ovunque

	CANGINI MIX 250
CAPACITA' VASCA	600 L
DIMENSIONI	2018 x 835 x 800 mm



Chiama o visita la sede più vicina per i prezzi.

SPAZZOLONE PULIZIA C/SERBATOIO ACQUA

SPECIFICHE

Spazzolone progettato per la massima versatilità ed efficienza

CANGINI BS SPZ 180	
LARGHEZZA MASSIMA	2100 mm
PESO (senza attacco)	370 kg



MOTOCARRIOLA 5-8QLI

SPECIFICHE

Idonea per il trasporto di materiali di demolizione, terra, inerti

	IMER TAURUS 500	KATO IMER CARRY 107	KUBOTA KC70H-4
PORTATA	500 kg	700 kg	700 kg
CAPACITA' CASSONE	0,22 mc	0,33 mc	0,34 mc
LUNGHEZZA CON PALA	2167 mm	2480 mm	2074 mm
LARGHEZZA	690 mm	760 mm	758 mm

	WACKER NEUSON DT 8	MESSERSI' TC80
PORTATA	800 kg	600 kg
CAPACITA' CASSONE	0,33 mc	0,3 mc
LUNGHEZZA CON PALA	2520 mm	2242 mm
LARGHEZZA	790 mm	830 mm

	CORMIDI C60 AC	CORMIDI C85 ACW
PORTATA	600 kg	800 kg
CAPACITA' CASSONE	0,25 mc	0,28 mc
LUNGHEZZA CON PALA	2300 mm	2595 mm
LARGHEZZA	768 mm	835 mm
PESO	506 kg	684 kg



DA RESTITUIRE
CON IL PIENO
DI CARBURANTE.

Chiama o visita la sede più vicina per i prezzi.

BETONIERA PER MOTOCARRIOLA 7QLI

SPECIFICHE

Il kit betoniera è un aiuto in cantiere per impastare terra e inerti in modo sicuro e senza fatica

CAPACITA' BETONIERA	350 L
MOTORE	yannmar diesel
LUNGHEZZA CON PALA	2346 mm
LARGHEZZA	900 mm



DA RESTITUIRE
CON IL PIENO
DI CARBURANTE.

MOTOCARRIOLA 10-12QLI

SPECIFICHE

Idonea per il trasporto di materiali di demolizione, terra, inerti

	KATO IMER CARRY 110	WACKER NEUSON DT 12
PORTATA	1000 kg	1200 kg
CAPACITA' CASSONE	0,42 mc	0,52 mc
LUNGHEZZA CON PALA	2670 mm	2670 mm
LARGHEZZA	900 mm	790 mm
ALTEZZA	1320 mm	1303 mm



DA RESTITUIRE
CON IL PIENO
DI CARBURANTE.

Chiama o visita la sede più vicina per i prezzi.

BETONIERA PER MOTOCARRIOLA 10QLI

SPECIFICHE

Il kit betoniera è un aiuto in cantiere per impastare terra e inerti in modo sicuro e senza fatica

CAPACITA' BETONIERA	450 L
MOTORE	yanmar tnm68 diesel 14,4kw/1600rpm
LUNGHEZZA CON PALA	2565 mm
LARGHEZZA	1040 mm



**DA RESTITUIRE
CON IL PIENO
DI CARBURANTE.**

MOTOCARRIOLA 15QLI PALA AUTOCARICANTE

SPECIFICHE

Versatilità per ogni utilizzo. Cassone con ribaltamento frontale.

	IMER CARRY 150
PORTATA	1500 kg
CAPACITA' CASSONE	0,63 mc (a raso) / 0,82 mc (a colmo) / 0,37 mc (liquidi)
LUNGHEZZA CON PALA	3160 mm
LARGHEZZA	1060 mm
ALTEZZA	1450 mm



**DA RESTITUIRE
CON IL PIENO
DI CARBURANTE.**

Chiama o visita la sede più vicina per i prezzi.

MOTOCARRIOLA 15QLI CASSONE ROTANTE

SPECIFICHE

Benna con scarico trilaterale su 180° con sollevamento e rotazione idraulici. Valvola di blocco su rotazione. Le forme arrotondate sono particolarmente idonee alla movimentazione di inerti, terra ed altri materiali di risulta

	IMER CARRY 150
PORTATA	1500 kg
CAPACITA' CASSONE	0,63 mc (a raso) / 0,82 mc (a colmo) / 0,37 mc (liquidi)
LUNGHEZZA CON PALA	3160 mm
LARGHEZZA	1060 mm
ALTEZZA	1450 mm



**DA RESTITUIRE
CON IL PIENO
DI CARBURANTE.**

Chiama o visita la sede più vicina per i prezzi.



COMPATTAZIONE

RULLI
PIASTRE VIBRANTI

RULLO COMPATTATORE 15QLI

SPECIFICHE

Rullo leggero per la compattazione del terreno e lavori di riparazione dell'asfalto

	BOMAG BW90SC-5
LUNGHEZZA	2194 mm
LARGHEZZA	956 mm
ALTEZZA	1627 mm
PESO	1600 kg
MOTORE	Diesel



**DA RESTITUIRE
CON IL PIENO
DI CARBURANTE.**

RULLO VIBRANTE

SPECIFICHE

Tecnologia superiore. Compattazione ottimale

	BOMAG BW120AD5	BOMAG BW135AD5
LUNGHEZZA	2529 mm	2840 mm
LARGHEZZA	1072 mm	1390 mm
ALTEZZA	1808 mm	1900 mm
PESO	2750 kg	4000 kg
MOTORE	Diesel	Diesel



**DA RESTITUIRE
CON IL PIENO
DI CARBURANTE.**

Chiama o visita la sede più vicina per i prezzi.

PIASTRA VIBRANTE

SPECIFICHE

Piastra vibrante per risultati eccellenti

	BATMATIC FP1650	NORTON CLIPPER CFP16W	IMER MVT 90VAS
DIMENSIONI PIASTRA	500 x 560 mm	500 x 560 mm	525 x 500 mm
PESO	88 kg	91 kg	104 kg
FORZA CENTRIFUGA	16 kN	16 kN	13,7 kN
VELOCITA'	25 m/min	25 m/min	25 m/min
FREQUENZA	90 Hz	90 Hz	93 Hz

	HUSQVARNA LG 164	HUSQVARNA LF 75
DIMENSIONI PIASTRA	650 x 350 mm	500 x 600mm
PESO	154 kg	90 kg
FORZA CENTRIFUGA	28 kN	14,6 kN
VELOCITA'	22 m/min	23 m/min
FREQUENZA	80 Hz	95 Hz

	HUSQVARNA LF 130	IMER MVC-T 100 VAS
DIMENSIONI PIASTRA	500x500 mm	500x1050 mm
PESO	135 kg	116 kg
FORZA CENTRIFUGA	20 kN	15 kN
VELOCITA'	26 m/min	25 m/min
FREQUENZA	95 Hz	100 Hz

	IMER MVC-F60H VAS	NORTON CLIPPER CFP13W
DIMENSIONI PIASTRA	350x905 mm	420x550 mm
PESO	74 kg	78 kg
FORZA CENTRIFUGA	10 kN	13 kN
VELOCITA'	25 m/min	22 m/min
FREQUENZA	93 Hz	90 Hz



Chiama o visita la sede più vicina per i prezzi.

PIASTRA VIBRANTE A BATTERIA

SPECIFICHE

Piastra vibrante per risultati eccellenti

	MILWAUKEE MXF PC50-122
DIMENSIONI PIASTRA	508x558mm
PESO	79 kg
FORZA CENTRIFUGA	16 kN
VELOCITA'	26 m/min
FREQUENZA	84 Hz



COSTIPATORE VERTICALE 60/70 KG

SPECIFICHE

Macchina di dimensioni ridotte ma con un'elevata forza di compattazione, adatta per compattare in spazi stretti

	IMER MTX 60	NORTON CLIPPER CR 16	NORTON CLIPPER LT 6005
MOTORE	Honda GX100	Honda GXR120	Honda GXR120
POTENZA	2,1 kW	2,6 kW	2,7 kW
VELOCITA'	16 m/min	16 m/min	16,5 m/min
PESO	64 kg	70 kg	70 kg
DIMENSIONI PIASTRA	260 x 340 mm	280 x 330 mm	280 x 330 mm



Chiama o visita la sede più vicina per i prezzi.



TAGLIO, DEMOLIZIONE E CAROTAGGIO

COMPRESSORI E MOTOCOMPRESSORI
 DEMOLITORI
 CAROTATRICI
 ACCESSORI CAROTATRICI
 TAGLIA ASFALTO
 MOTOTRONCATRICI
 SEGATRICI
 TAGLIAPIASTRELLE
 SEGATRICI
 ABBATTIMENTO POLVERI

COMPRESSORE ELETTRICO

SPECIFICHE

Utile per azionare utensili pneumatici, per soffiare, gonfiare, ripulire da polvere e limatura metallica

	S.P.T. 50 L	BALMA HP 2 MF404	ABAC
SERBATOIO	50 L	100 L	200 L
GIRI	1400 rpm	1075 g/min	1400 rpm
PRESSIONE	11 bar	10 bar	11 bar
POTENZA	2,2 kW - 220 V	1,5 kw- 230 V	2,2 kW - 220 V



MOTOCOMPRESSORE

SPECIFICHE

Motocompressore carrellabile, maneggevole, potente e compatto

	KAESER M30PE	ROTAIR MDVN 45/AP	KAESER M50PE
SERBATOIO	3000 L/min	4500 L/min	5000 L/min
GIRI	2875 g/min	2450 g/min	3000 g/min
PRESSIONE	7 bar	7-14 bar	7 bar
POTENZA	17,9 kW	36,2 kw	32,5 kw



**DA RESTITUIRE
CON IL PIENO
DI CARBURANTE.**

Chiama o visita la sede più vicina per i prezzi.

SCALPELLATORE ELETTRICO SDS-PLUS

SPECIFICHE

Impugnatura ergonomica rivestimento soft grip.
Tasto di blocco per lavorazioni in continuo

	MILWAUKEE PCE3	BOSCH GSH 3E
POTENZA	720 W	650 W
POTENZA COLPO	3,6 J	2,6 J
PESO	3 kg	3,5 kg
ALIMENTAZIONE	220 V	220 V

	MAKITA HK1820	MILWAUKEE PCE3
POTENZA	550 W	720 W
POTENZA COLPO	3,1 J	3,6 J
PESO	3,3 KG	3,7 KG
ALIMENTAZIONE	220 V	220 V



MARTELLO DEMOLITORE ELETTRICO 5/8 KG SDS-MAX

SPECIFICHE

Adatto per piccole demolizioni in calcestruzzo e laterizi

	BOSCH GSH 5	MAKITA HM0870C
POTENZA ASSORBITA	1150 W	1100 W
POTENZA COLPO	8,3 J	7,6 J
PESO	6,2 kg	5,1 KG
ALIMENTAZIONE	230 V	230 V

	FLEX DH5	BOSCH GSH 7VC
POTENZA ASSORBITA	1050 W	1500 W
POTENZA COLPO	6,7 J	13 J
PESO	5,4 KG	8,3 KG
ALIMENTAZIONE	230 V	230 V



Chiama o visita la sede più vicina per i prezzi.

MARTELLLO DEMOLITORE/ ROTATIVO ELETTRICO 7/12 KG SDS-MAX

SPECIFICHE

Adatto per piccole demolizioni in calcestruzzo e laterizi

	BOSCH GBH 8-45 DV	BOSCH GBH 12-52	MILWAUKEE K950S
POTENZA	1500 W	1700 W	1700 W
POTENZA COLPO	12,5 J	19 J	20 J
PESO	8,9 KG	11,9 KG	11,8 KG
ALIMENTAZIONE	230 V	230 V	220 V

	MAKITA HR5211C	MILWAUKEE K850S	MILWAUKEE K545S
POTENZA	1500 W	850 W	1300 W
POTENZA COLPO	18,9 J	11 J	8,5 J
PESO	11,6 KG	9,6 KG	6,7 KG
ALIMENTAZIONE	220 V	220 V	230 V



MARTELLLO DEMOLITORE ELETTRICO 10/12 KG SDS-MAX

SPECIFICHE

Adatto per piccole demolizioni in calcestruzzo e laterizi

	MAKITA HM1213C	BOSCH GSH 11VC
POTENZA	1510 W	1700 W
POTENZA COLPO	18,6 J	23 J
PESO	10,8 kg	11,4 kg
ALIMENTAZIONE	230 V	230 V

	MILWAUKEE K900S	MILWAUKEE K1000S
POTENZA	1600 W	1750 W
POTENZA COLPO	20 J	26 J
PESO	11 KG	10 KG
ALIMENTAZIONE	220 V	230 V



Chiama o visita la sede più vicina per i prezzi.

MARTELLLO DEMOLITORE ELETTRICO 16/17 KG ESAGONALE

SPECIFICHE

Adatto per piccole demolizioni in calcestruzzo e laterizi

	BOSCH GSH 16	MAKITA HM1317C
POTENZA	1750 W	1510 W
POTENZA COLPO	41 J	21,4 J
PESO	16,9 kg	17 kg
ALIMENTAZIONE	230 V	230 V



MARTELLLO DEMOLITORE A BATTERIA 25 KG ESAGONALE

SPECIFICHE

Garantisce le stesse prestazioni degli utensili alimentati a filo, a miscela o ad aria compressa

	MILWAUKEE MXF DH2528 H
POTENZA COLPO	64 J
PESO	25 kg
ALIMENTAZIONE	230 V



Chiama o visita la sede più vicina per i prezzi.

MARTELLLO DEMOLITORE AD ARIA 25 KG

SPECIFICHE

Martello demolitore pneumatico per demolizioni gravose

	SPT25KG
PESO	20,6 kg
FREQUENZA	19,9 n/s
CONSUMO	17,5 l/s



MARTELLLO DEMOLITORE ELETTRICO 25/30 KG ESAGONALE

SPECIFICHE

Potente martello demolitore elettrico con una potenza del colpo da 62/64 J

	MILWAUKEE K2628H	BOSCH GSH 27 VC
POTENZA	2400 W	2000 W
POTENZA COLPO	64 J	62 J
PESO	25 kg	29,5 kg
ALIMENTAZIONE	230 V	230 V



Chiama o visita la sede più vicina per i prezzi.

MARTELLLO DEMO PERFORATORE A BATTERIA SDS-MAX

SPECIFICHE

Martello SDS-MAX, fornisce la stessa potenza di un utensile a filo con la flessibilità del batteria

	MILWAUKEE M18FHM-0C
POTENZA COLPO	11 J
PESO	10,2 kg
ALIMENTAZIONE	18 V



CAROTATRICE A BATTERIA A UMIDO

SPECIFICHE

Fora a secco e ad umido con estrema facilità, ottenendo le stesse prestazioni del filo, fino ad un diametro di 152 mm, grazie all'elevata potenza erogata dal motore a batteria

	MILWAUKEE MXF DCD150
TENSIONE	18 V
DIAM. MAX FORETTO	152 mm
PESO	10,3 kg



Chiama o visita la sede più vicina per i prezzi.

CAROTATRICE A SECCO

SPECIFICHE

Carotatrice a secco per perforazioni precise su mattoni, calcestruzzo, pietra, cemento armato e poroton

	BAIER BDB823	RURMEC EVP 25 COMBI	TEK SYSTEM TSCD 2200/3 WD
TENSIONE	230 V	230 V	230 V
POTENZA	2 kW	1,9 kW	2,2 kW
PESO	5 KG	6,5 kg	6,7 kg
ATTACCO	1-1/4"	1-1/4"	1-1/4"
UTILIZZO	foratura a secco, aspirazione polveri	foratura a secco, aspirazione polveri	foratura a secco, aspirazione polveri

	KAPRIOL KDM 2000	KAPRIOL KDM 2200	TYROLIT DME17DPS
TENSIONE	230 V	230 V	230 V
POTENZA	2 - 2,2 kW	2 - 2,2 kW	1,8 kW
PESO	6,5 - 7,5 kg	6,5 - 7,5 kg	4,6 KG
ATTACCO	1-1/4"	1-1/4"	1-1/4"
UTILIZZO	foratura a secco, aspirazione polveri	foratura a secco, aspirazione polveri	foratura a secco, aspirazione polveri

	MAXIMA CAROMAX 1800	TYROLIT DME22SD
TENSIONE	230 V	230 V
POTENZA	1,8 kW	1,8 kW
PESO	5,2 KG	4,6 KG
ATTACCO	1/2" con adattatore 1-1/4"	1-1/4"
UTILIZZO	foratura a secco, aspirazione polveri	foratura a secco, aspirazione polveri



CAROTATRICE UMIDO MEDIO

SPECIFICHE

Potente carotatrice, ideale per la carotatura a umido fino a 160mm di diametro

	WEKA DK17
TENSIONE	230 V
POTENZA	2 kW
PESO	7,5 kg
ATTACCO	1-1/4"
UTILIZZO	uso manuale a secco ed a umido



CAROTATRICE UMIDO GRANDE

SPECIFICHE

Potente carotatrice, ideale per la carotatura a umido fino a 250mm di diametro

	WEKA DK26	NORTON DK32	KAPRIOL KDMS450
TENSIONE	230 V	230 V	230 V
POTENZA	3 kW	3 kW	4,65 kW
PESO	11,9 kg	14 kg	12,4 kg
ATTACCO	1-1/4"	1-1/4"	1-1/4"
UTILIZZO	perforazione del calcestruzzo	perforazione del calcestruzzo	perforazione del calcestruzzo

	WEKA DK32	TYROLIT DME33 MWP
TENSIONE	230 V	230 V
POTENZA	3,2 kW	3,3 kW
PESO	11,9 KG	13,7 KG
ATTACCO	1-1/4"	1-1/4"
UTILIZZO	perforazione del calcestruzzo	perforazione del calcestruzzo



Chiama o visita la sede più vicina per i prezzi.

Chiama o visita la sede più vicina per i prezzi.

POMPA SOTTOVUOTO PER CAROTATRICI

SPECIFICHE

Pompa per il vuoto, per fissare i supporti di carotaggio con base a ventosa

	CPV 4
UTILIZZO	pompa per sottovuoto carotatrice monofase
POTENZA	0,12/0,15 kW
PORTATA	4 M3/H
PESO	11 kg
ALIMENTAZIONE	220 V



SERBATOIO PER CAROTATRICE A BATTERIA

SPECIFICHE

Il serbatoio a batteria ideale per l'utilizzo con carotatrici

	MILWAUKEE M18 BFPF-CST	MILWAUKEE BFPF M18
TENSIONE	18 V	18V
POTENZA	8,27 bar	8,27 BAR
UTILIZZO	15 L	15L
PESO	3,6 kg	5 KG BATTERIA INCLUSA



Chiama o visita la sede più vicina per i prezzi.

SERBATOIO A PRESSIONE 10 L

SPECIFICHE

Il serbatoio ideale per l'utilizzo con carotatrici e mototrancatori

	TYROLIT
CAPACITA'	10 L
POTENZA	6 BAR

TAGLIAGIUNTI

SPECIFICHE

Tagliagiunti per taglio asfalto e pavimenti industriali

	BREAKER HS 350	NORTON CLIPPER CS1	NORTON CLIPPER CS 352
MOTORE	benzina	benzina	benzina
DIAMETRO MASSIMO DISCO (mm)	350	400/500	350
MASSIMA PROFONDITA' DI TAGLIO (mm)	130	150	115
POTENZA	5,5 HP	13 HP	2,4 HP
PESO	63 kg	140 KG	75 KG

	BREAKER T500	TYROLIT FSG513P	LISSMAC CC201PV
MOTORE	benzina	benzina	benzina
DIAMETRO MASSIMO DISCO (mm)	500	500	500
MASSIMA PROFONDITA' DI TAGLIO (mm)	185	195	200
POTENZA	10 HP	10,9 HP	11,8 HP
PESO	140 KG	115 KG	108



Chiama o visita la sede più vicina per i prezzi.

MOTOTRONCATRICE A MISCELA

SPECIFICHE

Mototroncatrice ad uso universale per il taglio di calcestruzzo e laterizi

	HUSQUARNA K770	HUSQUARNA K760	STIHL TS420
POTENZA	3,7 kW	3,7 kW	3,2 Kw
DIAMETRO DISCO	350 mm	350 mm	350 mm
PESO	10,1 kg	9,7 kg	9,6 KG
PROFONDITA' DI TAGLIO	125 mm	125 mm	125 mm
ALIMENTAZIONE	miscela 2%	miscela 2%	miscela 2%



MOTOTRONCATRICI A BATTERIA

SPECIFICHE

Mototroncatrice a batteria per il taglio di calcestruzzo e laterizi

	MILWAUKEE MX	HUSQUARNA K1
DIAMETRO DISCO	350 mm	350 mm
PESO	9,7 kg	7,2 kg
PROFONDITA' DI TAGLIO	125 mm	145 mm
ALIMENTAZIONE	a batteria	a batteria



Chiama o visita la sede più vicina per i prezzi.

MOTOTRONCATRICE ELETTRICA

SPECIFICHE

Mototroncatrice elettrica per il taglio di calcestruzzo e laterizi

	HILTI	NORTON CE414
DIAMETRO DISCO	2,6 kW	3,1 Kw
PESO	350 mm	350 mm
PROFONDITA' DI TAGLIO	9,1 KG	10,2 KG
ALIMENTAZIONE	125 mm	125 mm
	elettrica	elettrica



SEGATRICI PER CERAMICA

SPECIFICHE

Segatrice robusta, precisa e affidabile

	IMER COMBI 250	NORTON TR 252
DIAMETRI DISCO	250 mm	230 mm
PESO	57 kg	72 kg
POTENZA	1,5 kW	1,1 KW
PROFONDITA' DI TAGLIO	66/105 mm	60 mm
	RAIMONDI ZOE 130	IMER C350 IPOWER
DIAMETRI DISCO min/max	300/360 mm	350 mm
PESO	139 kg	133 kg
POTENZA	2,2 kW	2,5 kW
PROFONDITA' DI TAGLIO	120/240 mm	120/250 mm



Chiama o visita la sede più vicina per i prezzi.

TAGLIAPIASTRELLE

SPECIFICHE

Tagliapiastrelle in grado di tagliare con accuratezza e rapidità tutti i tipi di piastrelle

	MONTOLIT 63P3	MONTOLIT MASTER PIUMA 93P3	MONTOLIT MASTER PIUMA 131P3
PESO	8,3 kg	13 KG	24/25 KG
INCISIONE	a spinta	a spinta	a spinta
ROTAZIONE SQUADRA	-45° a +45°	-45° a +45°	-45° a +45°
LUNGHEZZA MASSIMA DI TAGLIO	63 cm	93 cm	125/131 cm

	MONTOLIT MASTER PIUMA 125P3	MONTOLIT MASTER PIUMA 155P3
PESO	24 KG	33 KG
INCISIONE	a spinta	a spinta
ROTAZIONE SQUADRA	-45° a +45°	-45° a +45°
LUNGHEZZA MASSIMA DI TAGLIO	125 cm	155 cm

	TAGLIAPIASTRELLE MONTOLIT FLASH LINE	MONTOLIT M161P5
PESO	8,7 KG	29 KG
INCISIONE	a spinta	a spinta
ROTAZIONE SQUADRA	-45° a +45°	-45° a +45°
LUNGHEZZA MASSIMA DI TAGLIO	340 cm	161 cm



SEGATRICE PER BLOCCHI A DISCO

SPECIFICHE

Segatrice con carrello scorrevole

	RAIMONDI SA09	NORTON CM42	IMER MASONRY 350
PESO	99 KG	90 KG	113 KG
DIAM. MASSIMO DISCO	350 mm	400 mm	350 mm
SPESSORE MASSIMO DI TAGLIO	10,5 mm	13,5 cm	12 cm

	NORTON CM 450	NORTON CM70	RAIMONDI SHERPA
PESO	104 KG	128 KG	179 KG
DIAM. MASSIMO DISCO	450 mm	600/700 mm	600/700 mm
SPESSORE MASSIMO DI TAGLIO	17 cm	27 cm	25 cm



SEGATRICE PER BLOCCHI A NASTRO

SPECIFICHE

Segatrice con carrello scorrevole

	TSC CCE.650	NORTOT CB511
ALIMENTAZIONE	monofase, 230 V	monofase, 230 V
TAGLIO UTILE	h 65 cm, P 42 cm, L 66 cm	h 50,8 cm, P 42 cm, L 66 cm
PESO	207 kg	203 kg



Chiama o visita la sede più vicina per i prezzi.

Chiama o visita la sede più vicina per i prezzi.

SEGA CIRCOLARE DA CANTIERE

SPECIFICHE

Segatrice da cantiere

	IMER HT10VR
DIAMETRO DISCO	315/350 mm
PESO	85 kg
POTENZA	2,5 kW
PROFONDITA' DI TAGLIO	0-110



SEGA DA BANCO PER LEGNO

SPECIFICHE

Sega da banco con piano girevole con regolazione di precisione dell'angolazione per tagli obliqui - morsetto verticale

	FEMI JOB LINE TR-090	BOSCH GTM12
POTENZA	2,0 kW	1,8 kW
PROFONDITA' DI TAGLIO	85 mm	95 mm



Chiama o visita la sede più vicina per i prezzi.

SEGA PER FERRO

SPECIFICHE

Sega circolare per metallo

POTENZA	1,75 kW
PROFONDITA' DI TAGLIO	60 mm



TRANCIA PER AUTOBLOCCANTI

SPECIFICHE

Per il taglio preciso di autobloccanti

	NORTON CMS41	MONTOLIT BLOCKUT
LUNGHEZZA TAGLIO	30-410 mm	330 mm
ALTEZZA TAGLIO	50-110 mm	10-110 mm
DIMENSIONI	580 x 120 x 820 mm	560 x 280 x 680 mm
PESO	42 KG	28 KG



Chiama o visita la sede più vicina per i prezzi.

CESOIE PER CAPPOTTI

SPECIFICHE

Taglia polistirolo per cappotti a filo riscaldante

	POLICUT EASY 1200	AKIFIX	SEALER CUT 3D PRO
PESO	15 KG	15 KG	15,6 KG
PROFONDITA' DI TAGLIO	200 mm	200 mm	330 mm
MISURA MASSIMA PANNELLO	1200 x 600 mm	1200 x 600 mm	1370 X 330 mm
MISURE DA CHIUSA	1560 x 460 x 200 mm	1560 x 460 x 200 mm	1710 x 405 x 170 mm



ABBATTITORE POLVERI

SPECIFICHE

Cannone nebulizzatore semi-automatico per abbattimento polveri

	DF 4500	DF SMART
MASSIMA GITTATA	30 m	13 m
POTENZA	4 kW - 380V	2,2 Kw - 230V
PESO	290 KG	79 KG
PRESSIONE	1/ 4 BAR	1/ 2,5 BAR
CONSUMO ACQUA	22 l/min	8,5 l/min



Chiama o visita la sede più vicina per i prezzi.



GRUPPI ELETTROGENI E ILLUMINAZIONE

GENERATORI MONOFASE
GENERATORI TRIFASE
TORRI FARO

GRUPPO ELETTROGENO 3 KVA

SPECIFICHE

Gruppo compatto e leggero facile da trasportare. Generatore adatto al collegamento di apparecchiature nei cantieri edili, laboratori, campeggio, ecc

	PRAMAC E32000
TENSIONE	230 V
POTENZA MINIMALE MASSIMA (LTP)	2,9 kW
AVVIAMENTO	a strappo
POTENZA	3,2 KVA



GRUPPO ELETTROGENO 3 KVA STABILIZZATO

SPECIFICHE

Gruppo compatto e leggero facile da trasportare. Generatore adatto al collegamento di apparecchiature elettriche nei cantieri edili, laboratori, campeggio, ecc

	PRAMAC P3500I
TENSIONE	230 V
POTENZA MINIMALE MASSIMA (LTP)	3 kW
AVVIAMENTO	elettrico (+ strappo)
POTENZA	3,3 KVA



Chiama o visita la sede più vicina per i prezzi.

GRUPPO ELETTROGENO 5 - 6 - 7 KVA

SPECIFICHE

Gruppo compatto e leggero facile da trasportare. Generatore adatto al collegamento di apparecchiature nei cantieri edili, laboratori, campeggio, ecc

	MOSA GE 5000 HBM	MASE EA 80 CH	LARA BME 6000
TENSIONE	230 V	230 V	230 V
POTENZA MINIMALE MASSIMA (LTP)	4,4 kW	5 kW	4,8 kW
AVVIAMENTO	a strappo	a strappo	elettrico
POTENZA	4,9 KVA	7,0 KVA	6 KVA

	TECNOGEN H 8000	PRAMAC E8000	PRAMAC S8000
TENSIONE	230 V	230 V	230V
POTENZA MINIMALE MASSIMA (LTP)	5,8 kW	6 kW	6 kW
AVVIAMENTO	a strappo	a strappo	elettrico
POTENZA	7,2 KVA	7,2 KVA	7,2 KVA

stabilizzato



GRUPPO ELETTROGENO 12 - 15 KVA

SPECIFICHE

Gruppo elettrogeno ideale per l'utilizzo in cantiere, nei settori edili e industriali ma anche in fiere, mercati, campeggi e come supporto energetico in caso di emergenza. Compatto e facilmente trasportabile

	PRAMAC P12000	LARA ISS 15
TENSIONE	230-400 V	230-400 V
POTENZA MINIMALE MASSIMA (LTP)	9 kW	12 kW
AVVIAMENTO	elettrico	elettrico
POTENZA	12 KVA	15 KVA



**DA RESTITUIRE
CON IL PIENO
DI CARBURANTE.**

Chiama o visita la sede più vicina per i prezzi.

GRUPPO ELETTROGENO 22 - 45 KVA

SPECIFICHE

Gruppo elettrogeno utilizzato nei settori edili e industriali o per situazioni di emergenza. Dotato di gancio per il sollevamento e base per lo spostamento mediante carrelli

	PRAMAC GBW22	MASE MPF 22 BA	PRAMAC GSW35
TENSIONE	230-400 V	230-400 V	230-400 V
POTENZA MINIMALE MASSIMA (LTP)	18 KW	17,6 KW	24 KW
AVVIAMENTO	elettrico	elettrico	elettrico
POTENZA	22 KVA	22 KVA	30 KVA

	LARA SR 33	PRAMAC GSW 30 KVA	PRAMAC GSW45
TENSIONE	230-400 V	230-400 V	230-400 V
POTENZA MINIMALE MASSIMA (LTP)	26,4 KW	24 KW	36 KW
AVVIAMENTO	elettrico	elettrico	elettrico
POTENZA	33 KVA	25 KVA	45 KVA

	MASE MPF44BA	LARA SR 44	PRAMAC GSW40
TENSIONE	230-400 V	230-400 V	230-400 V
POTENZA MINIMALE MASSIMA (LTP)	35,2 KW	35,2 KW	30 KW
AVVIAMENTO	elettrico	elettrico	elettrico
POTENZA	44 KVA	44 KVA	40 KVA



DA RESTITUIRE
CON IL PIENO
DI CARBURANTE.

GRUPPO ELETTROGENO 66 - 110 KVA

SPECIFICHE

Gruppo elettrogeno utilizzato nei settori edili e industriali o per situazioni di emergenza. Dotato di gancio per il sollevamento e base per lo spostamento mediante carrelli

	MASE MPL 70 SS-I	PRAMAC GPW60
TENSIONE	230-400 V	230-400 V
POTENZA MINIMALE MASSIMA (LTP)	52,8 KW	52,7 KW
AVVIAMENTO	elettrico	elettrico
POTENZA	66 KVA	65,9 KVA

	MASE MPL 110 SS-I	MASE MPL 76 S
TENSIONE	230-400 V	230-400 V
POTENZA MINIMALE MASSIMA (LTP)	88 KW	60,80 KW
AVVIAMENTO	elettrico	elettrico
POTENZA	110 KVA	76 KVA



DA RESTITUIRE
CON IL PIENO
DI CARBURANTE.

TORRE FARO ELETTRICA E A BATTERIA

SPECIFICHE

La torre faro è una soluzione di illuminazione campata e potente, progettata per l'uso professionale in vari ambienti di lavoro

	MILWAUKEE MXF TL-601	MILWAUKEE MXF TLIC-601
TIPO LAMPADA	led	LED
PESO CON PACCO BATTERIE	48 kg	21,8 KG
MASSIMA ALTEZZA ALBERO	3,10 m	2,4 M
MASSIMO UTILIZZO TEMPO CON BATTERIA	3 / 6 / 12 h	3 / 6 / 10 h
CLASSIFICAZIONE	IP 56	IP 56



Chiama o visita la sede più vicina per i prezzi.

Chiama o visita la sede più vicina per i prezzi.

TORRE FARO A GASOLIO

SPECIFICHE

La torre faro è una soluzione di illuminazione compatta e potente, progettata per l'uso professionale in vari ambienti di lavoro

	GENERAC VTEVO Y1
TIPO LAMPADA	4 X 320 W
ALIMENTAZIONE	DIESEL
MASSIMA ALTEZZA ALBERO	8 m
AREA ILLUMINATA	4500 mq



DA RESTITUIRE
CON IL PIENO
DI CARBURANTE.



ALLESTIMENTO CANTIERE

BOX UFFICI
 ACCESSORI PER BOX UFFICI
 BOX BAGNO E DOCCIA
 CONTAINER NAVALI
 TUNNEL PEDONALI E TETTOIE
 PARAPETTI
 RECINZIONI
 IMPIANTI SEMAFORICI
 CARTELLI

Chiama o visita la sede più vicina per i prezzi.

MONOBLOCCO COIBENTATO

SPECIFICHE

Queste strutture rispondono a tutti i parametri di legge, sia strutturali sia inerenti al contenimento energetico

DIMENSIONE ESTERNA	3,00 x 2,00 m	4,00 x 2,00 m	6,00 x 2,00 m
ALTEZZA	2,40 m	2,40 m (esterno 2,70)	2,40 m (esterno 2,70)
PESO	500 kg	650 kg	650 kg



MONOBLOCCO BAGNO/DOCCIA

SPECIFICHE

Queste strutture rispondono a tutti i parametri di legge, sia strutturali sia inerenti al contenimento energetico

DIMENSIONE ESTERNA	4,00 X 2,00 m	6,13 X 2,43 m
ALTEZZA	2,40 m	2,40 m



Chiama o visita la sede più vicina per i prezzi.

MONOBLOCCO BAGNO ALLACCIO FOGNA

SPECIFICHE

Bagno noleggiabile munito di allacciamento idrico e fognario

DIMENSIONE ESTERNA	1,00 x 1,00 m
ALTEZZA	2,40 m
PESO	150 kg



BAGNO PVC ALLACCIO FOGNA C/SERBATOIO 900 LT

SPECIFICHE

Bagno portatile con serbatoio

DIMENSIONE ESTERNA	1,09 x 1,12 m
ALTEZZA	2,44 cm
CAPACITA' SERBATOIO	900 l
PESO	78 kg



PULIZIA A CARICO
DEL CLIENTE

Chiama o visita la sede più vicina per i prezzi.

CONTAINER NAVALE

SPECIFICHE

Container per uso edile

	CONTAINER NAVALE 6 PIEDI	CONTAINER NAVALE 8 PIEDI
DIMENSIONE ESTERNA	1,98 x 1,97 m	2,43 x 2,20 m
ALTEZZA	1,91 m	2,20 m
PESO	570 kg	630 kg
	CONTAINER NAVALE 10 PIEDI	CONTAINER NAVALE 20 PIEDI
DIMENSIONE ESTERNA	2,99 x 2,44 m	6,06 x 2,44 m
ALTEZZA	2,59 m	2,59 m
PESO	1500 KG	2200 kg



TETTOIA PER BETONIERE

SPECIFICHE

Tettoia pieghevole per betoniere di facile montaggio



TUNNEL PEDONALE

SPECIFICHE

Copertura in alluminio e policarbonato alveolare brevettato per la protezione dei pedoni

DIMENSIONI	1,17 x 2,15 m
ALTEZZA	1,82 > 2,83 m
PESO	31 kg
PORTATA COPERTURA	150 kg/mq



PARAPETTO PER SOLETTA

SPECIFICHE

Parapetti anticaduta di protezione provvisoria per solette

APERTURA MASSIMA	70 cm
------------------	-------

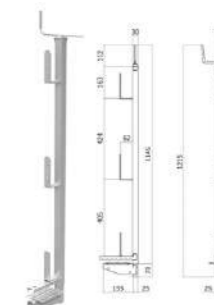

PARAPETTO PER CORDOLO

SPECIFICHE

Utile come protezione provvisoria contro le cadute in cantieri edili, scale, balconi, terrazzi e coperture

APERTURA MASSIMA	52 cm
------------------	-------



PARAPETTO A MENSOLA

SPECIFICHE

Parapetto a mensola, perfetto per tetti, coperture e superfici con sporgenze variabili

APERTURA MASSIMA	110 cm
------------------	--------



Chiama o visita la sede più vicina per i prezzi.

Chiama o visita la sede più vicina per i prezzi.

PARAPETTO INCLINATO

SPECIFICHE

Parapetto inclinato, progettato per essere installato su superfici con pendenza

APERTURA MASSIMA

52 cm



RECINZIONI MOBILI DA CANTIERE

SPECIFICHE

Recinzioni metalliche da cantiere

DIMENSIONI

2,20/3,00/350 x 2,00 m

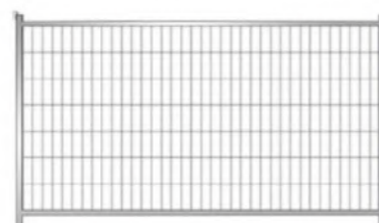

TRANSENNE

SPECIFICHE

Trasenne metalliche non ribaltabili atte a delimitare spazi privati e pubblici

DIMENSIONI

200 x 100 x 82 cm

PESO

10 kg



Chiama o visita la sede più vicina per i prezzi.

NEW-JERSEY BIANCO-ROSSO

SPECIFICHE

New Jersey in polietilene bianco/rosso

DIMENSIONI

100 x 40 x 70 cm



IMPIANTO SEMAFORICO

SPECIFICHE

Impianto semaforico con batteria (12V) per cantieri mobili

PESO

64 kg

DIMENSIONI

81 x 48 x 69 cm



CARTELLI

SPECIFICHE

Segnaletica stradale



Chiama o visita la sede più vicina per i prezzi.



ATTREZZATURA E UTENSILI DA CANTIERE

ARMATURA
TRASPORTO MACERIE
IMPIANTISTICA DA CANTIERE
ELETTROUTENSILI
POMPE

PUNTELLI ARMATURA

SPECIFICHE

Elementi di sostegno statico largamente usati in edilizia

	100/170	200/360	300/500
LUNGHEZZA DA CHIUSO	100 cm	200 cm	300 cm
LUNGHEZZA DA APERTO	170 cm	360 cm	500 cm



PANNELLO ARMATURA GIALLO

SPECIFICHE

Pannelli in legno per armatura

	100 X 50	200 X 50	300 X 50
LUNGHEZZA	100 cm	200 cm	300 cm
LARGHEZZA	50 cm	50 cm	50 cm



STAFFA AD ELICA PER ARMATURA

SPECIFICHE

Staffa ad elica in ferro verniciate ideale per armatura

ALTEZZA UTILE 50 cm



FERRO A "U" PER PANNELLI GIALLI

SPECIFICHE

Profilo a U prezincato

LUNGHEZZA
630 mm
1000 mm
1130 mm
1500 mm
1630 mm



Chiama o visita la sede più vicina per i prezzi.

Chiama o visita la sede più vicina per i prezzi.

TRAVE IN LEGNO PER ARMATURA

SPECIFICHE

Progettata per essere adatta all'uso in condizioni di cantiere, come l'esposizione all'acqua e al cemento

	DA 3,90	DA 4,90	DA 5,90
LUNGHEZZA	3,90 m	4,90 m	5,90 m
LARGHEZZA	20 cm	20 cm	20 cm
SPESSORE	8 cm	8 cm	8 cm
PESO	4,80 kg/m	4,80 kg/m	4,80 kg/m



BENNA AUTOSCARICANTE

SPECIFICHE

Benna di alta qualità a scarico automatico

	500L	1000L
CAPACITA'	500 L	1000 L
TARA	98 kg	199 kg
PORTATA	825 kg	1650 kg
PESO A PIENO CARICO	923 kg	1849 kg
DIMENSIONI	1200 x 1080 x 570 h	1500 x 1330 x 730 h



Chiama o visita la sede più vicina per i prezzi.

SCARICO MACERIE

SPECIFICHE

Accessori per scarico macerie

TUBI SCARICO MACERIE	
PESO	9 kg
DIMENSIONI	1055 x diam. 580 mm



TRAMOGGIA	
PESO	12 kg
DIMENSIONI	1015 x 960 x 690 mm



TELAIO PER TRAMOGGIA	
PESO	14 kg
DIMENSIONI	800 x 1300 x 690 mm



NASTRO TRASPORTATORE

SPECIFICHE

Nastro trasportatore per macerie

	3 METRI	6 METRI
LUNGHEZZA DA CHIUSO	300 cm	300 cm
LUNGHEZZA DA APERTO	300 cm	600 cm
LARGHEZZA	70 cm	70 cm
ALTEZZA	50 cm	70 cm
PESO	110 kg	190 kg



Chiama o visita la sede più vicina per i prezzi.

QUADRO ELETTRICO MONOFASE

SPECIFICHE

Quadro elettrico da cantiere certificato CE

PRESE	4 prese IP 65 16Ah
POTENZA	3,6 kw
MISURE	21 x 47 x 10,5 cm



QUADRO ELETTRICO TRIFASE

SPECIFICHE

Quadro elettrico da cantiere certificato CE

PRESE	8 (2 trifase) IP67 16Ah
POTENZA	4,5 kw
MISURE	51 x 45,5 x 16 cm



Chiama o visita la sede più vicina per i prezzi.

TASSELLATORE A BATTERIA SDS-PLUS

SPECIFICHE

Elettrotensile molto versatile ed adatto ad ogni situazione in cantiere

	MILWAUKEE M18FHX
ENERGIA DEL COLPO	2,5 J
PESO	4,2 kg
ALIMENTAZIONE	18 V



TASSELLATORE A BATTERIA SDS-MAX

SPECIFICHE

Elettrotensile molto versatile ed adatto ad ogni situazione in cantiere

	MILWAUKEE M18FHX
PESO	10,2 kg
ROTAZIONE	0-380 giri/min
ALIMENTAZIONE	18 V



Chiama o visita la sede più vicina per i prezzi.

TASSELLATORE 230V SDS-PLUS

SPECIFICHE

Elettrotensile molto versatile ed adatto ad ogni situazione in cantiere

	MILWAUKEE PFH26T
POTENZA	1050 W
PESO	3,7 kg
ALIMENTAZIONE	220 V



AVVITATORE A BATTERIA

SPECIFICHE

Trapano avvitatore con impugnatura ergonomica pratico e leggero

	MILWAUKEE M18 FPD2
FREQUENZA DI PERCUSSIONE (COLPI/MIN)	0 - 33,000
PESO	2,2 kg
ALIMENTAZIONE	18 V



Chiama o visita la sede più vicina per i prezzi.

AVVITATORE A IMPULSI 1/2" QUADRO BATTERIA

SPECIFICHE

Trapano avvitatore con impugnatura ergonomica pratico e leggero

	MILWAUKEE M18 FMTIW2F12
ATTACCO	1/2" quadro
PESO	2,3 kg
ALIMENTAZIONE	18 V



AVVITATORE A IMPULSI 3/4" QUADRO BATTERIA

SPECIFICHE

Trapano avvitatore con impugnatura ergonomica pratico e leggero

	MILWAUKEE M18 ONEFIWF 3
ATTACCO	3/4" quadro
PESO	3,4 kg
ALIMENTAZIONE	18 V



Chiama o visita la sede più vicina per i prezzi.

MISCELATORE

SPECIFICHE

Trapano miscelatore ideale per miscelare liquidi, vernici, collanti e malte

	RURMEC EV 18	HIKOKI UM16VST
POTENZA	1100 W	1600 W
ALIMENTAZIONE	230 V	230 V
ATTACCO	M14	M14



CHIODATRICE COMPATTA

SPECIFICHE

Per un fissaggio preciso e rapido

	SPTFIRE P370 C60	GAS IM90XI
POTENZA	350 J	105 J
PESO	3,2 KG	3,6 KG
ALIMENTAZIONE	CARICA PROPULSIVA	CARICA PROPULSIVA

	SPIT PULSA 40 P PLUS ITW	MILWAUKEE M18FFN
POTENZA	100 J	2,9 J
PESO	3,8 KG	1,54 kg
ALIMENTAZIONE	GAS E BATTERIA	12 V



Chiama o visita la sede più vicina per i prezzi.

SEGHETTO DRITTO

SPECIFICHE

Seghetto dritto ideale per effettuare tagli gravosi che richiedono attrezzi duraturi e potenti

	MILWAUKEE M12 CHZ
PESO	1,6 kg
ALIMENTAZIONE	12 V



GROPPINATRICE A BATTERIA

SPECIFICHE

Prestazioni ottimali anche sui legni duri

	MILWAUKEE M18 FN16GA
PESO	3,30 kg
ALIMENTAZIONE	18 V
ROTAZIONE	32mm/64mm



Chiama o visita la sede più vicina per i prezzi.

RIVETTATRICE COMPATTA

SPECIFICHE

Adatta per l'applicazione di rivetti in alluminio, acciaio, acciaio INOX e rame

	MILWAUKEE M12 BPRT-201X
DIAMETRO GANASCIA MAX. (MM)	2,4 - 4,8
PESO	2,1 kg
ALIMENTAZIONE	12 V



SCANALATORE

SPECIFICHE

Scanalatore con profondità di taglio regolabile e aspirazione di polveri integrata

	BOSCH GNF65A	TYROLIT HCE150	BAIER BDN453
DIAMETRO DISCO	150/180 mm	230 mm	
PESO	6,4/6,6 kg	8,4 kg	
POTENZA	1800/1900 W	2400 W	
PROFONDITA' TAGLIO	45/60 mm	20/65 mm	
DIAMETRO DISCO	150 mm	150 mm	
PESO	6,1 kg	6,16 kg	
POTENZA	2300 W	1800 W	
PROFONDITA' TAGLIO	45 mm	7/45 mm	



Chiama o visita la sede più vicina per i prezzi.

SEGA CIRCOLARE

SPECIFICHE

Sega circolare con regolazione di profondità di taglio e sistema di protezione

	IMER HT10VR	MILWAUKEE M18 BLCS66
DIAMETRO DISCO	350 mm	190 mm
PESO	85 kg	4 kg
POTENZA	2,5 kW	18 V
PROFONDITA' TAGLIO	0 - 110 mm	66 mm



SMERIGLIATRICE 115 A BATTERIA

SPECIFICHE

Smerigliatrice con motore BRUSHLESS, utensile con prestazioni eccezionali

PESO	2,7 kg
ALIMENTAZIONE	18 V
POTENZA	550 W
ROTAZIONE	8500 giri/min



Chiama o visita la sede più vicina per i prezzi.

SMERIGLIATRICE 125 A BATTERIA

SPECIFICHE

Smerigliatrice a batteria 18V

PESO	2,7 kg
ALIMENTAZIONE	18 V
POTENZA	1200 W
ROTAZIONE	11000 giri/min



SMERIGLIATRICE 230 A BATTERIA

SPECIFICHE

Smerigliatrice angolare

	2,5 KG
DIAMETRO DISCO	18 V
PESO	550 W
POTENZA	8500 giri/min
PROFONDITA' DI TAGLIO	80 mm



Chiama o visita la sede più vicina per i prezzi.

SMERIGLIATRICE 230 V

SPECIFICHE

Smerigliatrice angolare

DIAMETRO DISCO	230 mm
PESO	6,7 kg
POTENZA	2200 W
PROFONDITA' DI TAGLIO	80 mm



LIVELLA LASER

SPECIFICHE

Livellatore a laser per misurazioni di precisione



Chiama o visita la sede più vicina per i prezzi.

SALDATRICE A ELETTRODI

SPECIFICHE

Permettono di svolgere la tradizionale saldatura mediante l'utilizzo di elettrodi di diversi mm di diametro

ALIMENTAZIONE	230 V
PESO	7 kg



VIDEOISPEZIONE

SPECIFICHE

Videocamera per ispezioni

DIAMETRO AREA DI LAVORO (mm)	100 mm	40-110 mm
PROTEZIONE	IP 68	IP 41
TEMPERATURA AMBIENTE OPERATIVO	0 -40 °	0 -50 °
IMPERMEABILE (min-max)	0 - 16 m	25 mm
LUNGHEZZA CAVO	16 m	22 m



Chiama o visita la sede più vicina per i prezzi.

TERMOCAMERA

SPECIFICHE

Misura e visualizza differenze di temperatura in pochi secondi e registra i risultati con semplicità

TENSIONE	12
CAMPO DI MISURA	DA -10° A + 400 °
MEMORIA IMMAGINI	500 Mb
PESO	0,54 kg
DISTANZA FOCALE MINIMA	0,3 m



IGROMETRO

SPECIFICHE

Igrometro per la misurazione di umidità di legno e materiali edili

TEMPERATURA DI ESERCIZIO	0 - 40 °
CAMPO DI MISURA	0 - 80 %
BATTERIA	4 x 1,5 V AA



Chiama o visita la sede più vicina per i prezzi.

POMPA SOMMERSA

SPECIFICHE

Pompa autoadescante a comando meccanico

	IMER GX160
MOTORE	benzina
POTENZA	3,6 kW
PROFONDITA' MASSIMA	5 m
PORTATA	72 mc/h



FRESATRICE

SPECIFICHE

Ideale per ogni tipo di fresatura

	TEK SYSTEM TSFR100
PESO	3,4 kg
DIAMETRO MASSIMO DISCO	100 mm
POTENZA	1400 w
PROFONDITA' DI FRESATURA	da 0,1 a 1 mm



TRATTAMENTO SUPERFICI E PULIZIA

SPRUZZATORI PER VERNICI
SCARIFICATRICI
STRIPPATRICE
MONOSPAZZOLA
FRATTAZZATRICE
LEVIGATRICI E CARTEGGIATRICI
SABBIATRICI
ASPIRATORI
IDROPULITRICI
LAVAPAVIMENTO

Chiama o visita la sede più vicina per i prezzi.

AIRLESS PER VERNICE ELETTRICO

SPECIFICHE

Pompa per vernice dal design compatto, leggero e facile da trasportare

	ST MAX II
ALIMENTAZIONE	220V - 9A
UGELLO	0,027 mm
PRESSIONE	2,6 l/min



AIRLESS A MEMBRANA

SPECIFICHE

Spruzzatore airless elettrico a membrana

	DALI'	GIOTTO
POTENZA	1,1 kW	2,2 kW
PESO	38 kg	66 kg
PRESSIONE	220 bar	220 bar



Chiama o visita la sede più vicina per i prezzi.

AIRLESS A PISTONI

SPECIFICHE

Pompa elettrica a pistone utilizzata per la verniciatura ad alta pressione senza ausilio di aria

	TEK SYSTEM TS021	TEK SYSTEM TS033
POTENZA	0,84 Kw	3 Kw
PESO	14,5 KG	55 KG
PRESSIONE	110 bar	230 bar



SCARIFICATRICE

SPECIFICHE

Ideale per l'asportazione del materiale in eccesso e per il trattamento antiscivolo.

ALIMENTAZIONE	benzina
LARGHEZZA DI LAVORO	200 mm
PESO	65 kg
POTENZA	5,2 kW



Chiama o visita la sede più vicina per i prezzi.

SCARIFICATRICE MONOFASE

SPECIFICHE

Adatta per fresare, irruvidire, sverniciare suoli e pavimentazioni

		TYROLIT FPE200	BREAKER SP200A
ALIMENTAZIONE	220 V	220 V	220 V
LARGHEZZA DI LAVORO	200 mm	200 mm	200 mm
PESO	53 kg	58 kg	64 kg
POTENZA	2,5 Hp	2,2 hp	3 hp



SCARIFICATRICE TRIFASE

SPECIFICHE

Adatta per fresare ed irruvidire pavimentazioni e suoli di grandi dimensioni.

ALIMENTAZIONE	400 V
LARGHEZZA DI LAVORO	320 mm
PESO	340 kg
POTENZA	11 kW



Chiama o visita la sede più vicina per i prezzi.

STRIPPATRICE MONOFASE

SPECIFICHE

Attrezzatura semovente, ideale per interventi di rimozione sia in ambito civile sia industriale

	BLASTRAC BS 110	TYROLI FRE250
ALIMENTAZIONE	230 V	230 V
LARGHEZZA LAMA	152 mm	250 mm
PESO	170 kg	122 kg
POTENZA	1,5 kW	1,1 kW



MONOSPAZZOLA

SPECIFICHE

Monospazzola per la stuccatura dei pavimenti fugati, per la lisciatura dei massetti e per levigare

	MAXITITINA	IPERTITINA	SUPERTITINA
ALIMENTAZIONE	230 V / 50 Hz	230 V / 50 Hz	230 V / 50 Hz
DIMENSIONI	50 x 60 x h 80 cm	50 x 60 x h 80 cm	50 x 60 x h 80 cm
PESO	26 kg	46 kg	23 kg



Chiama o visita la sede più vicina per i prezzi.

LEVIGATRICE ORBITALE

SPECIFICHE

Levigatrice orbitale elettrica ad uso professionale

PESO	1 kg
ALTEZZA	9,5 cm
DIAMETRO PLATORELLO	125-150 mm



LEVIGATRICE GIRAFFA

SPECIFICHE

Levigatrice per muro progettata per un uso intensivo, robusta ed ergonomica

TENSIONE	220 - 240 V
POTENZA	350-450 W
DIAMETRO PLATORELLO	225 mm
PESO	3,5-4,4 kg
LUNGHEZZA	1500-1520 mm



Chiama o visita la sede più vicina per i prezzi.

LEVIGATRICE PER CLS MONOFASE

SPECIFICHE

Molatrice per la preparazione delle superfici e la rimozione di residui di collanti, vernici e stucco su pavimenti grandi in calcestruzzo

	TYROLIT FGE250	BREAKER FG250
POTENZA	2,2 kW	2,2 kW
PESO	54 kg	67 kg
LARGHEZZA DI LEVIGATURA	250 mm	250 mm



LEVIGATRICE PER CLS TRIFASE

SPECIFICHE

Molatrice per la preparazione delle superfici e la rimozione di residui di collanti, vernici e stucco su pavimenti grandi in calcestruzzo

	PG400SF
POTENZA	4 kW
PESO	110 kg
LARGHEZZA DI LEVIGATURA	400 mm



Chiama o visita la sede più vicina per i prezzi.

FRESA INTONACO

SPECIFICHE

Fresatrice per ripulire e pareggiare in totale comfort superfici resistenti

POTENZA	800-1800 W
LARGHEZZA FRESATURA	125-190 mm
PROFONDITA'	6 mm/mx
PESO	5,1-5,7 kg



SCROSTATORE AD AGHI

SPECIFICHE

Lo scrostatore ad aghi consente la pulizia di ogni superficie che debba essere trattata

COLPI	3000 giri/min
PRESSIONE	6,3 bar
AGHI	3mm x 180 mm 19 pezzi
CONSUMO D'ARIA	160 l/min
PESO	1,95 kg



Chiama o visita la sede più vicina per i prezzi.

SABBIATRICE ALTA PRESSIONE

SPECIFICHE

Adatta per rimozione, pulizia graffiti o murali

	BAMO	KARCHER
PRESSIONE	7,85 bar	3-12 bar
CONSUMO D'ARIA	850 l/min	3-8 m ³ /min
PESO	55 kg	3,4 kg
CAPACITA' SERBATOIO	120 lt	/

	A.C.F. TOPOLINO	A.C.F. SA 50
PRESSIONE	8 bar	8 bar
CONSUMO D'ARIA	250 l/min	250 l/min
PESO	66 kg	66 kg
CAPACITA' SERBATOIO	50 lt	50 lt



SABBIATRICI BASSA PRESSIONE

SPECIFICHE

Sabbiatrici adatti per legno, metallo e muratura.

	COLIBRI'
DIMENSIONI	480 x 80 x 280 mm
PESO	5 kg
PRESSIONE	1-5 bar
CONSUMO D'ARIA	300 L/min

	TOPOLINO
DIMENSIONI	500 x 430 x 820 mm
PESO	29 kg
CAPACITA'	18 litri
CONSUMO D'ARIA	500 - 1000 L/min
LUNGHEZZA TUBO SABBIAURA	5 m



Chiama o visita la sede più vicina per i prezzi.

ASPIRATORE

SPECIFICHE

Aspiratore ideale per l'aspirazione di polveri

	BOSCH GAS35	HUSQVARNA DE110	AS 2-250 ELCP MILWAUKEE
ALIMENTAZIONE	230 V	230 V	230 V
POTENZA	1,2 kW	1,1 kW	1,2 kW
PORTATA ARIA	74 L/sec	74 L/sec	74 L/sec
CAPACITA' SERBATOIO	23 L	25 L	25 L
PESO	12,4 kg	25 KG	12 kg

	NORTON CV4E40M	TYROLIT ATTIX 33-2L
ALIMENTAZIONE	230 V	230 V
POTENZA	1,35 kw	1,4 kw
PORTATA ARIA	76 L/sec	75 L/sec
CAPACITA' SERBATOIO	41 L	30 L
PESO	21 KG	14,5 KG



ASPIRATORE PER LEVIGATRICI / SCARIFICATORI

SPECIFICHE

Aspiratore professionale adatto per tutti i tipi di polvere in ambito edile

	BOSCH GAS35	HUSQVARNA
ALIMENTAZIONE	230 V	230 V
POTENZA	1,2 kW	2,4 kw
PORTATA ARIA	74 L/sec	400 m³/h
CAPACITA' SERBATOIO	23 L	50 L
PESO	12,4 kg	47 kg



ASPIRATORE PER LIQUIDI

SPECIFICHE

Aspira liquidi professionale

	BIEMMEDUE SP804HP	TEK SYSTEM MAXXI II 75-2WD	FLEX VCE 33 L AC
ALIMENTAZIONE	230 V	230 V	230 V
POTENZA	3,5 kW	1350 w	1,2 kw
PORTATA ARIA	180 L/sec	2280 L/sec	75 L/sec
CAPACITA' SERBATOIO	80 L	75 L	30 L
PESO	27,2 kg	27 kg	15,2 KG



IDROPULTRICE MONOFASE ACQUA FREDDA

SPECIFICHE

Idropultrice professionale

	KARKER HD5/15C	BIEMMEDUE MAXIMA 130/10
POTENZA	2,8 kW	3 kW
ALIMENTAZIONE	230 V	230 V
PRESSIONE	150 bar	130 bar
TEMPERATURA	60°	40°



Chiama o visita la sede più vicina per i prezzi.

Chiama o visita la sede più vicina per i prezzi.

IDROPULITRICE MONOFASE ACQUA CALDA

SPECIFICHE

Idropulitrice professionale

	KARKER HDS 5/15U	SIDRA 130/10
POTENZA	2,7 kw	3 kw
ALIMENTAZIONE	230 V	230 V
PRESSIONE	150 bar	130 bar
TEMPERATURA	80°	80°

	ITM HOT STEEL 130/10	BIEMMEDUE SUSETTE
POTENZA	2,3 kw	3,2 kw
ALIMENTAZIONE	230 V	230 V
PRESSIONE	130 bar	110 bar
TEMPERATURA	120°	140°



IDROPULITRICE TRIFASE ACQUA CALDA

SPECIFICHE

Idropulitrice professionale

	BIEMMEDUE SUPER PLUS 200 15
POTENZA	7,2 kw
ALIMENTAZIONE	400 V
PRESSIONE	200 bar
TEMPERATURA	140°



Chiama o visita la sede più vicina per i prezzi.

PULISCI MATTONI

SPECIFICHE

Macchina per recuperare mattoni vecchi, pulire tavelle in cotto di recupero e cementine

	MATTONET 220V
TENSIONE	220 V
PESO	63 kg



LAVASCIUGA PAVIMENTI

SPECIFICHE

Lavasciuga pavimenti ideale per la pulizia di ambienti medio-piccoli

	HEMERA XL	NILFISK SC401
ALIMENTAZIONE	a batterie	a batterie
CAPACITA' SERBATOIO	10 L	30 L
PESO	36 kg	24 kg



Chiama o visita la sede più vicina per i prezzi.



SOTTOFONDI, INTONACI, CLS E INSUFFLAGGIO

INTONACATRICI
LISCIATRICI PER CALCESTRUZZO
AGHI VIBRANTI
BETONIERE
MACCHINE PER INSUFFLAGGIO

POMPA SOTTOFONDI E MASSETTI

SPECIFICHE

Macchine per trasportare, mescolare e distribuire in modo rapido e omogeneo il calcestruzzo nell'area da riempire

	IMER MOVER 270D-B-EVO	IMER MOVER 190
MOTORE	DIESEL	230 V
ALTEZZA MASSIMA DI POMPAGGIO	120 m	80 m
TUBI MATERIALE IN DOTAZIONE	N.2 DA 20 m / N.2 DA 10 m	N.2 DA 20 m / N.2 DA 10 m
PESO	1800 kg	750 kg



INTONACATRICE PER TRADIZIONALE DA INTERNO

SPECIFICHE

Per spruzzare intonaci tradizionali e premiscelati, prodotti impermeabilizzanti, rasanti e coloranti

	SMALL 50M IMER
ALIMENTAZIONE	230 V / 50 Hz
MOTORE	2,2 KW
PORTATA MATERIALE	0,8-14 l/min
DISTANZA POMPAGGIO	15 m



Chiama o visita la sede più vicina per i prezzi.

INTONACATRICE PER TRADIZIONALE MONOFASE

SPECIFICHE

Ideale per pompare, trasportare, iniettare e spruzzare malte comuni e speciali

	STEP 120	TURBOSOL MINIAVANT
ALIMENTAZIONE	230 V / 50 Hz	230 V / 50 HZ
MOTORE	2,2 kW	2,2 KW
PORTATA MATERIALE	4-20 l/min	24-30 l/min
DISTANZA POMPAGGIO	40 m	40/50 m



INTONACATRICE PER TRADIZIONALE TRIFASE

SPECIFICHE

Ideale per pompare, trasportare, iniettare e spruzzare malte comuni e speciali

	STEP 120
ALIMENTAZIONE	400 V / 50 Hz
MOTORE	3,6-4,8 kW
PORTATA MATERIALE	17-35 l/min
DISTANZA POMPAGGIO	60 m



Chiama o visita la sede più vicina per i prezzi.

INTONACATRICE PER PREMISCELATI

SPECIFICHE

Per spruzzare intonaci premiscelati, prodotti impermeabilizzanti, rasanti e coloranti e intonachino

	KOINE 3 / 3.1
ALIMENTAZIONE	230 V / 50 Hz
MOTORE	3,4 kW
PORTATA MATERIALE	7-17 l/min
DISTANZA POMPAGGIO	25 m



INTONACATRICE PER PREMISCELATO TRIFASE

SPECIFICHE

Per il pompaggio e spruzzatura di tutti i materiali premiscelati asciutti

	KOINE 4	DUAL
ALIMENTAZIONE	400 V / 50 Hz	230 - 400 V / 50 Hz
MOTORE	7,45 kW	7,4 kW
PORTATA MATERIALE	22 l/min	22 l/min
DISTANZA POMPAGGIO	25 m	25 m



Chiama o visita la sede più vicina per i prezzi.

LISCIATRICI PER CLS

SPECIFICHE

Lisciatrice per pavimenti in calcestruzzo ad elicottero

	DIAM.900 MM
MOTORE	benzina
POTENZA	3,6 kW
PESO	75 kg
DIAMETRO	900 mm



STAGGIA VIBRANTE

SPECIFICHE

Staggia a guida manuale

	P35A
MOTORE	a benzina
LUNGHEZZA	933 mm
PESO	16,3 kg



Chiama o visita la sede più vicina per i prezzi.

VIBRATORE PER CALCESTRUZZO

SPECIFICHE

Ideale per una vibrazione omogenea del calcestruzzo.

	AGO DA 38	AGO DA 50
DIMENSIONE AGO	38 mm	50 mm
PESO	10 kg	14 kg
POTENZA	350 W	450 W
LUNGHEZZA TUBO	4 m	5 m
LUNGHEZZA CAVO DI ALIMENTAZIONE	9 m	10 m



VIBRATORE PER CALCESTRUZZO A BATTERIA

SPECIFICHE

Ideale per una vibrazione omogenea del calcestruzzo.

	25 MM	FINO A 63 MM
DIMENSIONE AGO	25 mm	fino a 63 mm
PESO	6,5 kg	10,3 kg
POTENZA	18 V	18 V



Chiama o visita la sede più vicina per i prezzi.

BETONIERA 130/140 L

SPECIFICHE

Betoniera silenziata e leggera, compatta e facile da trasportare, ideale per piccoli cantieri o ristrutturazioni.

	130	140
CAPACITA' VASCA	134 L	134 L
CAPACITA' D'IMPASTO	100 L	100 L
DIAMETRO VASCA	610 mm	610 mm
POTENZA	0,3 kW	0,3 kW
PESO	55 kg	52 kg



BETONIERA 190 L

SPECIFICHE

Betoniera silenziata e leggera, compatta e facile da trasportare, ideale per piccoli cantieri o ristrutturazioni.

	190
CAPACITA' VASCA	190 L
CAPACITA' D'IMPASTO	160 L
DIAMETRO VASCA	702 mm
POTENZA	1 kW
PESO	106 kg



Chiama o visita la sede più vicina per i prezzi.

BETONIERA 250/350 L

SPECIFICHE

Silenziose, leggere, robuste ed affidabili.

	250	350
CAPACITA' VASCA	235 L	345 L
CAPACITA' D'IMPASTO	190 L	280 L
DIAMETRO VASCA	702 mm	823 mm
POTENZA	4,2 kW	4,2 kW
PESO	119 kg	175 kg



BETONIERA PLANETARIA 80/120 L

SPECIFICHE

Mescolatrice compatta con griglia controllo polveri I-DUST. Capacità vasca 80/120 l.

	MIX 80	MIX 120
ALIMENTAZIONE	230 V / 50 Hz	230 V / 50 Hz
CAPACITA' VASCA	80 L	120 L
DIAMETRO VASCA	608 mm	700 mm
POTENZA MOTORE	1 kW	1,4 kW
PESO MACCHINA	106 kg	130 kg



Chiama o visita la sede più vicina per i prezzi.

IMPASTATRICE ORIZZONTALE 100 LT

SPECIFICHE

Impastatrice per malte, massetti, calcestruzzi e betoncini tradizionali, predosati o premiscelati

	TURBOMALT	IMER SPIN15
PESO	110 kg	85 kg
CAPACITA' DI CARICO	100 L	60 L
VELOCITA'	50 giri/min	280 giri/min
DIMENSIONI CHIUSA	150 x 60 x 52 cm	80 x 59 x 83 cm
DIMENSIONI APERTA	160 x 60 x 120 cm	70 x 138 x 116-95 cm (max-min)



MACCHINA INSUFFLAGGIO

SPECIFICHE

Macchina per l'insufflaggio dalle grandi prestazioni, semplice da usare

	CELLFLOC C355
ALIMENTAZIONE	230 V / 50 Hz
PER INSUFFLAGGIO DI	cellulosa, sughero, canapa, lana



Chiama o visita la sede più vicina per i prezzi.

MACCHINA INSUFFLAGGIO POLISTIROLO

SPECIFICHE

Pistola insufflante dedicata all'insufflaggio, direttamente dal sacco, delle perle di polistirolo in intercapedini o volumi confinati

	POLITERM WALL BLOW
PRESSIONE DI UTILIZZO	3,6 bar
CONSUMO D'ARIA	9,4 / 16,6 L/sec
FORO PER INSUFFLAGGIO	50 mm
PESO	0,56 kg



DA ABBINARE A
COMPRESSORE



RISCALDAMENTO E CLIMATIZZAZIONE

GENERATORI ARIA CALDA
DEUMIDIFICATORI
VENTILATORI ASSIALI

Chiama o visita la sede più vicina per i prezzi.

GENERATORE ARIA CALDA PICCOLO

SPECIFICHE

Riscaldamento per irraggiamento, nessuno spostamento d'aria

	MASTER XL5	BIEMMEDUE EC22
PESO	21 KG	40 kg
POTENZA	17 KW	19,6 kW
DIMENSIONI	560X345X575 mm	1075 x 440 x 615 mm
CONSUMO	1,6 L/H	1,85 kg/h
CAPACITA' SERBATOIO	11 L	42 L

	BIEMMEDUE EC32	OKLIMA 2E80
PESO	48 kg	40 kg
POTENZA	28,9 kW	23,4 kW
DIMENSIONI	1215 x 440 x 670 mm	1075 x 440 x 615 mm
CONSUMO	2,7 kg/h	1,85 kg/h
CAPACITA' SERBATOIO	42 L	42 L



GENERATORE ARIA CALDA MEDIO

SPECIFICHE

Generatore d'aria calda per il riscaldamento e la ventilazione di grandi spazi

	MASTER BV 170	BIEMMEDUE EC55
PESO	84 kg	81 kg
POTENZA	49 kW	52,5 kW
DIMENSIONI	1350 x 575 x 1000 mm	1435 x 555 x 940 mm
CONSUMO	4,7 L/h	6,64 kg/h
CAPACITA' SERBATOIO	65 L	65 L



Chiama o visita la sede più vicina per i prezzi.

GENERATORE ARIA CALDA GRANDE

SPECIFICHE

Generatore d'aria calda per il riscaldamento e la ventilazione di grandi spazi

	MASTER BV 290	BIEMMEDUE EC85
PESO	123 kg	110 kg
POTENZA	85 kW	80,2 kW
DIMENSIONI	1600 x 700 x 1150 mm	1740 x 690 x 1025 mm
CONSUMO	8,1 L/h	7,17 kg/h
CAPACITA' SERBATOIO	105 L	105 L



GENERATORE ARIA CALDA ELETTRICO MONOFASE 3 KW

SPECIFICHE

Generatore di aria calda elettrico professionale/industriale di piccole dimensioni

	BIEMMEDUE EK 3 C
PESO	5 kg
POTENZA	1,5 kW
DIMENSIONI	367 x 180 x 280 mm
ALIMENTAZIONE	230 V
PORTATA D'ARIA	450 mc/h



Chiama o visita la sede più vicina per i prezzi.

GENERATORE ARIA CALDA ELETTRICO TRIFASE 15 KW

SPECIFICHE

Generatore di aria calda elettrico professionale/industriale di piccole dimensioni

	BIEMMEDUE EK 15 C
PESO	15 kg
POTENZA	10 kW
DIMENSIONI	575 x 277 x 511 mm
ALIMENTAZIONE	380 V
PORTATA D'ARIA	2000 mc/h



DEUMIDIFICATORE

SPECIFICHE

Deumidificatori altamente efficienti progettati per il noleggio professionale

	MASTER DHP 65	BIEMMEDUE DR 190	BIEMMEDUE DR 50
ALIMENTAZIONE	220-240 V	220-240 V	220-240 V
POTENZA	780 w	800 w	873 w
CAPACITA' SERBATOIO D'ACQUA	10,5 L	11 L	17 L
PORTATA ARIA	500 mc/h	400 mc/h	450 mc/h
DIMENSIONI	570 x 530 x 700 mm	650 x 615 x 958 mm	568 x 544 x 777 mm

	MASTER DH62	BIEMMEDUE DR 70
ALIMENTAZIONE	220-240 V	230 V
POTENZA	780 W	1160 w
PESO	15 L	17 L
PORTATA ARIA	400 mc/h	650 mc/h
DIMENSIONI	590 x 580 x 850 mm	570 x 550 x 900 mm



VENTILATORE ASSIALE

SPECIFICHE

Soffiatori professionali in plastica. Supportano l'asciugatura di edifici e di danni dovuti all'acqua

	MASTER BL 6800	MASTER BL 8800
ALIMENTAZIONE	220-240 V	220-240 V
POTENZA	750 w	750 w
PESO	15,9 kg	20 kg
PORTATA ARIA	3900 mc/h	7800 mc/h
DIMENSIONI	470 x 370 x 520 mm	510 x 530 x 580 mm



Chiama o visita la sede più vicina per i prezzi.

Chiama o visita la sede più vicina per i prezzi.



GIARDINAGGIO

- ARIEGGIATORI
- MOTAZAPPE
- DECESPUGLIATORI
- FALCIASERPAGLIE
- CIPPATRICI
- MOTOSEGHE ED ELETTOSEGHE
- RASAERBA
- TAGLIASIEPI
- MOTOTRIVELLE

ARIEGGIATORE

SPECIFICHE

Arieggiatore ideale per lavori di arieggiatura del tappeto erboso.

	RL 350
MOTORE	Honda
POTENZA	5 hp
CILINDRATA	160 cc
AVVIAMENTO	a strappo



MOTAZAPPA

SPECIFICHE

Motozappa a scoppio professionale. Velocità variabile, brevettata, innovativa.

	EMAK NB095 K800HT
PESO	57 kg
GIRI FRESA CON MOTORE	3600 giri/min
VELOCITA'	8,40 km/h
AVVIAMENTO	autoavvolgente



Chiama o visita la sede più vicina per i prezzi.

MOTOCOLTIVATORE

SPECIFICHE

Progettato per un'utenza professionale. Estremamente versatile e sicuro

CILINDRATA	302 cc
DIAMETRO FRESA	320 mm
LARGHEZZA DI LAVORO	70 cm
PESO	130 kg



DECESPUGLIATORE

SPECIFICHE

Decespuigliatore ideale per rifinire aiuole, muretti o dove la vegetazione è alta per il tosaerba.

	OLEO-MAC BC400S	OLEO-MAC BC350S
POTENZA/CILINDRATA	2,5 HP - 1,83 kW/44,0 mc	1,9 HP - 1,4 kW/36,3 mc
CAPACITA' SERBATOIO CARBURANTE	0,75 L	0,60 L
DIAMETRO DEL TUBO	28 mm	26 mm
PESO A SECCO SENZA ORGANO DI TAGLIO	7,4 kg	6,9 kg

	HONDA CX 35 I	MILWAUKEE M18-FB-CU-802
POTENZA/CILINDRATA	1,3 HP - 1,5 kW/35,8 mc	180-200 W potenza elettrica stimata
CAPACITA' SERBATOIO CARBURANTE	0,6 L	BATTERIA
DIAMETRO DEL TUBO	26 mm	25 mm
PESO A SECCO SENZA ORGANO DI TAGLIO	6,7 kg	6,5 kg



Chiama o visita la sede più vicina per i prezzi.

BIOTRITURATORE

SPECIFICHE

Telaio in acciaio. Doppio sistema di taglio con disco a 2 coltelli e controlama.

GTS 1300	
MOTORE	LONCIN 420
POTENZA	420 cc
AVVIAMENTO	a strappo
DIAMETRO MASSIMO	10 cm



MOTOSEGA

SPECIFICHE

Motosega con impugnatura ergonomica ideale per lavori professionali e di abbattimento.

OLEO-MAC GST250	
POTENZA/CILINDRATA	1,3 HP - 1,0 kW/25,4 mc
LUNGHEZZA BARRA (puntale)	25 cm, 10" (rocchetto/carving)
CATENA (passo x spessore)	1,4"x0,50" (rocchetto), 1,4"x0,43" (rocchetto), 1,4"x0,50" (carving)
CAPACITA' SERBATOIO/OLIO	0,19 L / 0,22 L
PESO A SECCO SENZA BARRA E CATENA	2,7 kg

	OLEO-MAC GS 410	OLEOMAC GS 451
POTENZA/CILINDRATA	2,5 HP - 1,8 kW/39,0 cm ³	2,9 HP - 2,1 kW/42,9 cm ³
LUNGHEZZA BARRA (puntale)	41 cm, 16", (rocchetto)	41-46 cm, 16-18", (rocchetto)
CATENA (passo x spessore)	3/8"x.050" Special	0,325"x.050"
CAPACITA' SERBATOIO/OLIO	0,22 L/0,32 L	0,22 L/0,32 L
PESO A SECCO SENZA BARRA E CATENA	4,3 kg	4,8 kg



ELETTROSEGA A BATTERIE

SPECIFICHE

Elettrosega M18 FUEL garantisce potenza pari alle più performanti seghe a scoppio

	MILWAUKEE M18 FCHS35	MILWAUKEE M18 FTHCHS30
MOTORE	18 V	18 V
POTENZA	12 Ah	8 Ah
PESO	6,4 kg	4,7 kg
LUNGHEZZA CATENA	35 cm	30 cm
PASSO CATENA	9,5 / 3/8"	8,3/0,325"



RASAERBA 4T

SPECIFICHE

Rasaerba con sacco di raccolta in tela con top antipolvere e parasassi di sicurezza integrato.

	OLEO-MAC OMG53	HARRY HONDA 4 TEMPI
CILINDRATA	196 cc	145 cc
LARGHEZZA TAGLIO	51 cm	48 cm
ALTEZZA TAGLIO	da 28 a 75 mm	da 25 a 75 mm
CAPACITA' CESTO	70 L	65 L
PESO	37,4 kg	30,7 kg



Chiama o visita la sede più vicina per i prezzi.

Chiama o visita la sede più vicina per i prezzi.

TAGLIASIEPI A MOTORE

SPECIFICHE

Tagliasiepe a benzina con sistema antivibrante, impugnatura ergonomica e lama bilaterale.

	OLEO-MAC HC 280XP	MAKITA EH 6000W
POTENZA/CILINDRATA	1, HP - 0,75 kW/21,7 cc	1,0 HP - 0,68 kw / 22,2 cc
LUNGHEZZA LAMA	600 mm	600 mm
PASSO LAMA	35 mm	35 mm
LIVELLO PRESSIONE/POTENZA ACUSTICA	98,8/108 dB(A)	98,8/108 dB(A)
PESO	5,2 kg	5,0 kg



TAGLIASIEPI A BATTERIA

SPECIFICHE

Taglio preciso, bilanciato e controllato.

	MILWAUKEE M18 FHET60G2
CAPACITA' DI TAGLIO	32 CM
LUNGHEZZA LAMA	67 CM
LIVELLO PRESSIONE/POTENZA ACUSTICA	72,2/92,2 dB(A)
PESO	5,4 kg



Chiama o visita la sede più vicina per i prezzi.

MOTOTRIVELLA

SPECIFICHE

Attrezzo ideale per la messa a dimora di alberi con solida impugnatura per una migliore presa.

	OLEO-MAC MTL51	BRUMAR ATTILA AT 53 K
POTENZA	2,1 HP - 1,6 kW	2,1 HP - 1,6 kW
CILINDRATA	50,2 cm ³	53,2 cc
RAPPORTO DI RIDUZIONE	40 : 1	1 : 40
PESO SENZA PUNTA	9,1 kg	8,6 kg
DIAMETRO PUNTE	8-10-15 cm	8-10-15-20-25 cm



SOFFIATORE SPALLEGGIATO

SPECIFICHE

Potente soffiatore spalleggiato ideale per i professionisti nella manutenzione del verde.

	STIHL BR 700	ECHO PB 8010
CILINDRATA	64,8 cc	79,9 cc
POTENZA DI SOFFIAGGIO	35 N	44,4 N
CAPACITA' SERBATOIO	1,4 lt	2,48 lt
PESO	10,9 kg	11,2 kg



Chiama o visita la sede più vicina per i prezzi.

FRESACEPPI

SPECIFICHE

Fresaceppi manuale, taglio sotto livello terra fino a 30,4 cm

	BLUEBIRD SG13GT
PROFONDITA' DI TAGLIO	30,4 cm
DIAMETRO DISCO	35,5 cm
PESO	156 kg
ALIMENTAZIONE	benzina



RILASCIO PATENTINI

Chiama o visita la sede più vicina per i prezzi.

I NOSTRI CORSI

CORSI DI FORMAZIONE PER ADDETTI ALLE PIATTAFORME DI LAVORO MOBILI ELEVABILI CON E SENZA STABILIZZATORI



CORSI DI FORMAZIONE PER ADDETTI ALLA CONDUZIONE DI CARRELLI ELEVATORI - TUTTE LE TIPOLOGIE (TELESCOPICI, CARRELLI, ROTATIVI)



CORSI DI FORMAZIONE PER ADDETTI ALLA CONDUZIONE DI GRU MOBILI - CORSO BASE



CORSI DI FORMAZIONE PER ADDETTI ALLA CONDUZIONE DI GRU A TORRE CON ROTAZIONE IN ALTO ED IN BASSO



Chiama o visita la sede più vicina per i prezzi.

CORSI DI FORMAZIONE PER ADDETTI ALLA CONDUZIONE DI GRU SU AUTOCARRO



CORSI DI FORMAZIONE PER ADDETTI ALLA CONDUZIONE DI CARRELLI ELEVATORI SEMOVENTI INDUSTRIALI



CORSI DI FORMAZIONE PER ADDETTI ALLA CONDUZIONE DI TRATTORI AGRICOLI E FORESTALI A RUOTE E CINGOLI



CORSI DI FORMAZIONE PER PRIMO SOCCORSO



PER ALTRE TIPOLOGIE DI CORSO VISITA IL NOSTRO SITO TORINO.BIGRENT.IT

Chiama o visita la sede più vicina per i prezzi.

INDICE

ALFABETICO

ABBATTITORE POLVERI	94	FURGONE L2	17
ACCESSORI PER MONTACARICHI	51	FURGONE L3	18
ACCESSORI PER TELESCOPICI FISSI	47	FURGONE MINIVAN	15
AIRLESS A MEMBRANA	128	FURGONE VAN	15
AIRLESS A PISTONI	129	GENERATORE ARIA CALDA ELETTRICO MONOFASE 3 KW	153
AIRLESS PER VERNICE ELETTRICO	128	GENERATORE ARIA CALDA ELETTRICO TRIFASE 15 KW	154
ALZALASTRE	50	GENERATORE ARIA CALDA GRANDE	153
ARIEGGIATORE	158	GENERATORE ARIA CALDA MEDIO	152
ASPIRATORE	136	GENERATORE ARIA CALDA PICCOLO	152
ASPIRATORE PER LEVIGATRICI /SCARIFICATORI	137	GROPPINATRICE A BATTERIA	119
ASPIRATORE PER LIQUIDI	136	GRUPPO ELETTRIGENO 3 KVA	96
AVVITATORE A BATTERIA	116	GRUPPO ELETTRIGENO 3 KVA STABILIZZATO	96
AVVITATORE A IMPULSI 1/2" QUADRO BATTERIA	117	GRUPPO ELETTRIGENO 5 - 6 - 7 KVA	97
AVVITATORE A IMPULSI 3/4" QUADRO BATTERIA	117	GRUPPO ELETTRIGENO 12 - 15 KVA	97
BAGNO PVC ALLACCIO FOGNA C/SERBATOIO 900 LT	103	GRUPPO ELETTRIGENO 22 - 45 KVA	98
BENNA AUTOSCARICANTE	52	GRUPPO ELETTRIGENO 66 - 110 KVA	99
BENNA AUTOSCARICANTE	112	IDROPULITRICE MONOFASE ACQUA CALDA	138
BENNA CONICA	52	IDROPULITRICE MONOFASE ACQUA FREDDA	137
BENNA MISCELATRICE	67	IDROPULITRICE TRIFASE ACQUA CALDA	138
BETONIERA 130/140 L	147	IGROMETRO	125
BETONIERA 190 L	147	IMPASTATRICE ORIZZONTALE 100 LT	149
BETONIERA 250/350 L	148	IMPIANTO SEMAFORICO	107
BETONIERA PER MOTOCARRIOLA 7QLI	69	I NOSTRI CORSI	166
BETONIERA PER MOTOCARRIOLA 10QLI	70	INTONACATRICE PER PREMISCELATI	144
BETONIERA PLANETARIA 80/120 L	148	INTONACATRICE PER PREMISCELATO TRIFASE	144
BIOTRITURATORE	160	INTONACATRICE PER TRADIZIONALE DA INTERNO	142
CAMION CASSONE FISSO	13	INTONACATRICE PER TRADIZIONALE MONOFASE	143
CAMION CON GRU	14	INTONACATRICE PER TRADIZIONALE TRIFASE	143
CAMION DOPPIA CABINA	14	LAVASCIUGA PAVIMENTI	139
CAMION RIBALTABILE POSTERIORE	13	LEVIGATRICE GIRAFFA	132
CAMION RIBALTABILE TRILATERALE	12	LEVIGATRICE ORBITALE	132
CAROTATRICE A BATTERIA A UMIDO	83	LEVIGATRICE PER CLS MONOFASE	133
CAROTATRICE A SECCO	84	LEVIGATRICE PER CLS TRIFASE	133
CAROTATRICE UMIDO GRANDE	85	LISCIATRICI PER CLS	145
CAROTATRICE UMIDO MEDIO	85	LIVELLA LASER	123
CARRELLO ELETTRICO CINGOLATO SALISCALE	49	MACCHINA INSUFFLAGGIO	149
CARRELLO ELETTRICO SALISCALE	49	MACCHINA INSUFFLAGGIO POLISTIROLO	150
CARRELLO MANUALE SALISCALE	50	MARTELLO DEMOLITORE A BATTERIA 25 KG ESAGONALE	81
CARTELLI	107	MARTELLO DEMOLITORE AD ARIA 25 KG	82
CESOIE PER CAPPOTTI	94	MARTELLO DEMOLITORE ELETTRICO 5/8 KG SDS-MAX	79
CHIODATRICE COMPATTA	118	MARTELLO DEMOLITORE ELETTRICO 10/12 KG SDS-MAX	80
COMPRESSORE ELETTRICO	78	MARTELLO DEMOLITORE ELETTRICO 16/17 KG ESAGONALE	81
CONTAINER NAVALE	104	MARTELLO DEMOLITORE ELETTRICO 25/30 KG ESAGONALE	82
COSTIPATORE VERTICALE 60/70 KG	76	MARTELLO DEMOLITORE PER ESCAVATORE	60
DECESPUGLIATORE	159	MARTELLO DEMOLITORE/ROTATIVO ELETTRICO 7/12 KG SDS-MAX80	83
DEUMIDIFICATORE	154	MARTELLO DEMO PERFORATORE A BATTERIA SDS-MAX	83
ELETTROSEGA A BATTERIE	161	MINIESCAVATORE 9-10QLI	56
ELEVATORE MONTACARICHI	51	MINIESCAVATORE 12QLI	56
FERRO A "U" PER PANNELLI GIALLI	111	MINIESCAVATORE 16-17QLI	57
FRESACEPPI	164	MINIESCAVATORE 18-20QLI	57
FRESA INTONACO	134	MINIESCAVATORE 30-38QLI	58
FRESA PER ASFALTO	67	MINIESCAVATORE 50-60QLI	59
FRESATRICE	126	MINIESCAVATORE 85QLI	59
FURGONE LI	16	MISCELATORE	118

MONOBLOCCO BAGNO ALLACCIO FOGNA	103
MONOBLOCCO BAGNO/DOCCIA	102
MONOBLOCCO COIBENTATO	102
MONOSPAZZOLA	131
MOTOCARRIOLA 5-8QLI	68
MOTOCARRIOLA 10-12QLI	69
MOTOCARRIOLA 15QLI CASSONE ROTANTE	71
MOTOCARRIOLA 15QLI PALA AUTOCARICANTE	70
MOTOCOLTIVATORE	159
MOTOCOMPRESSORE	78
MOTOSEGA	160
MOTOTRIVELLA	163
MOTOTRONCATRICE A MISCELA	88
MOTOTRONCATRICE ELETTRICA	89
MOTOTRONCATRICI A BATTERIA	88
MOTOZAPPA	158
NASTRO TRASPORTATORE	113
NEW-JERSEY BIANCO-ROSSO	107
PANNELLO ARMATURA GIALLO	110
PARAPETTO A MENSOLA	105
PARAPETTO INCLINATO	106
PARAPETTO PER CORDOLO	105
PARAPETTO PER SOLETTA	105
PIASTRA VIBRANTE	75
PIASTRA VIBRANTE A BATTERIA	76
PIATTAFORMA A PANTOGRAFO CINGOLATA	35
PIATTAFORMA A PANTOGRAFO DIESEL 12 M	38
PIATTAFORMA AUTOCARRATA 19-20M	24
PIATTAFORMA AUTOCARRATA 24-25M	27
PIATTAFORMA AUTOCARRATA 27M	31
PIATTAFORMA AUTOCARRATA PIAGGIO	22
PIATTAFORMA SU CINGOLI	32
PIATTAFORME A PANTOGRAFO ELETTRICHE	36
PICK-UP 4X4	18
PINZA DA LEGNO CON ROTORE	63
PINZA PER DEMOLIZIONE PER ESCAVATORI DA 60-85QLI	61
PINZA POSA CORDOLI	53
POMPA SOMMERSA	126
POMPA SOTTOFONDI E MASSETTI	142
POMPA SOTTOVUOTO PER CAROTATRICI	86
PULISCI MATTONI	139
PULMINO 8/9 POSTI	19
PULMINO 8 POSTI ELEGANCE	19
PUNTELLI ARMATURA	110
QUADRO ELETTRICO MONOFASE	114
QUADRO ELETTRICO TRIFASE	114
RASAERBA 4T	161
RECINZIONI MOBILI DA CANTIERE	106
RIVETTATRICE COMPATTA	120
RULLO COMPATTATORE 15QLI	74
RULLO VIBRANTE	74
SABBIATRICE ALTA PRESSIONE	135
SABBIATRICI BASSA PRESSIONE	135
SALDATRICE A ELETTRODI	124

SCALPELLATORE ELETTRICO SDS-PLUS	79
SCANALATORE	120
SCARICO MACERIE	113
SCARIFICATRICE	129
SCARIFICATRICE MONOFASE	130
SCARIFICATRICE TRIFASE	130
SCROSTATORE AD AGHI	134
SEGA CIRCOLARE	121
SEGA CIRCOLARE DA CANTIERE	92
SEGA DA BANCO PER LEGNO	92
SEGA PER FERRO	93
SEGATRICE PER BLOCCHI A DISCO	91
SEGATRICE PER BLOCCHI A NASTRO	91
SEGATRICI PER CERAMICA	89
SEGHETTO DRITTO	119
SEMOVENTE DIESEL 16 M	39
SERBATOIO A PRESSIONE 10 L	87
SERBATOIO PER CAROTATRICE A BATTERIA	86
SKID LOADER 12 QLI GOMMATO	64
SKID LOADER 18 QLI GOMMATO	64
SKID LOADER 30 QLI GOMMATO	65
SKID LOADER 35 QLI CINGOLATO	66
SKID LOADER 37 QLI GOMMATO	65
SKID LOADER 45 QLI CINGOLATO	66
SMERIGLIATRICE 115 A BATTERIA	121
SMERIGLIATRICE 125 A BATTERIA	122
SMERIGLIATRICE 230 A BATTERIA	122
SMERIGLIATRICE 230 V	123
SOFFIATORE SPALLEGGIATO	163
SOLLEVATUTTO	48
SPAZZOLONE PULIZIA C/SERBATOIO ACQUA	68
STAFFA AD ELICA PER ARMATURA	111
STAGGIA VIBRANTE	145
STRIPPATRICE MONOFASE	131
TAGLIAGIUNTI	87
TAGLIAPIASTRELLE	90
TAGLIASIEPI A BATTERIA	162
TAGLIASIEPI A MOTORE	162
TASSELLATORE 230V SDS-PLUS	116
TASSELLATORE A BATTERIA SDS-MAX	115
TASSELLATORE A BATTERIA SDS-PLUS	115
TELESCOPICO FISSO 6 M	42
TELESCOPICO FISSO 13 M	45
TELESCOPICO FISSO 17 M	46
TERMOCAMERA	125
TESTA MULTIFUNZIONE	62
TETTOIA PER BETONIERE	104
TORRE FARO A GASOLIO	100
TORRE FARO ELETTRICA E A BATTERIA	99
TRABATTELLO BASE LARGA	41
TRABATTELLO BASE MEDIA	40
TRABATTELLO BASE STRETTA	40
TRABATTELLO PIEGHEVOLE PER INTERNO	41
TRANCIA PER AUTOBLOCCANTI	93

TRANSENNE	106
TRANSPALLET	48
TRAVE IN LEGNO PER ARMATURA	112
TRINCIA	63
TRIVELLA PER MINIESCAVATORE	62
TUNNEL PEDONALE	104
VENTILATORE ASSIALE	155
VIBRATORE PER CALCESTRUZZO	146
VIBRATORE PER CALCESTRUZZO A BATTERIA	146
VIDEOISPEZIONE	124



BigRENT
NOLEGGIO

IL NOLEGGIO FACILE
E PROFESSIONALE

www.torino.bigrent.it